

WATERFILTRATION & TREATMENT



Filtres industriels

à liquides
avec préfiltration
centrifuge

www.cintropur.com

DESCRIPTION GÉNÉRALE

Fabriqués entièrement en **matière synthétique** de première qualité, les filtres CINTROPUR® conviennent pour usage alimentaire et eau potable.

L'hélice CINTROPUR® transforme le flux d'eau en effet centrifuge par la **précipitation** des particules pesantes dans le bas de la cloche tandis que la manche filtrante assure la filtration finale suivant la finesse choisie.

Principe de base

Protection d'installations **industrielles**, collectives et agricoles, par la **filtration** des particules solides (**terre, sable, rouille, ...**) en suspension dans l'eau.

APPLICATIONS

Industrie : Protection de réseaux sanitaires et machines-outils de production.

Agriculture : Filtration sur réseaux d'arrosage ;
Filtration des eaux d'abreuvement d'animaux ;
Filtration des eaux de pluie et des eaux de puits.

Collectivités : (hôtels, restaurants, écoles, buildings, ...), protection de réseaux sanitaires et accessoires électroménagers raccordés.

Avantages :

- grand débit ;
- faible perte de charge ;
- préfiltration centrifuge à effet cyclonique ;
- robustesse et fiabilité ;
- purge inférieure rapide et aisée ;
- visualisation continue de l'encrassement du tamis filtrant (cloche transparente) ;
- système exclusif, écologique et peu coûteux de vlies filtrant.

Traitement des eaux

En modèle traitement des eaux (TE), le CINTROPUR® est équipé d'un dispositif avec crépine permettant de recevoir différents produits.

• *Polyphosphates, silicates, silico-phosphates*

Efficaces jusqu'à 60°C, ces produits seront utilisés pour réduire les effets néfastes et incrustants du tartre. La protection des nouvelles installations contre la rouille est une autre application bien connue.

• *Charbon actif CINTROPUR SCIN*

Vendu séparément, le charbon actif CINTROPUR® supprimera les goûts et les odeurs de l'eau. Il réduira le chlore et les micro-polluants tels les pesticides et les substances organiques dissoutes.

NW 500 TE
+ charbon actif



NW 500

Ø2"



NW 650

Ø2 1/2"



NW 800

Ø3"



NW 500 TE

Ø2"



Filtration

Appareil livré en standard tel que représenté ci-contre (avec vlies filtrant 25µ et une clé de démontage).

Traitement

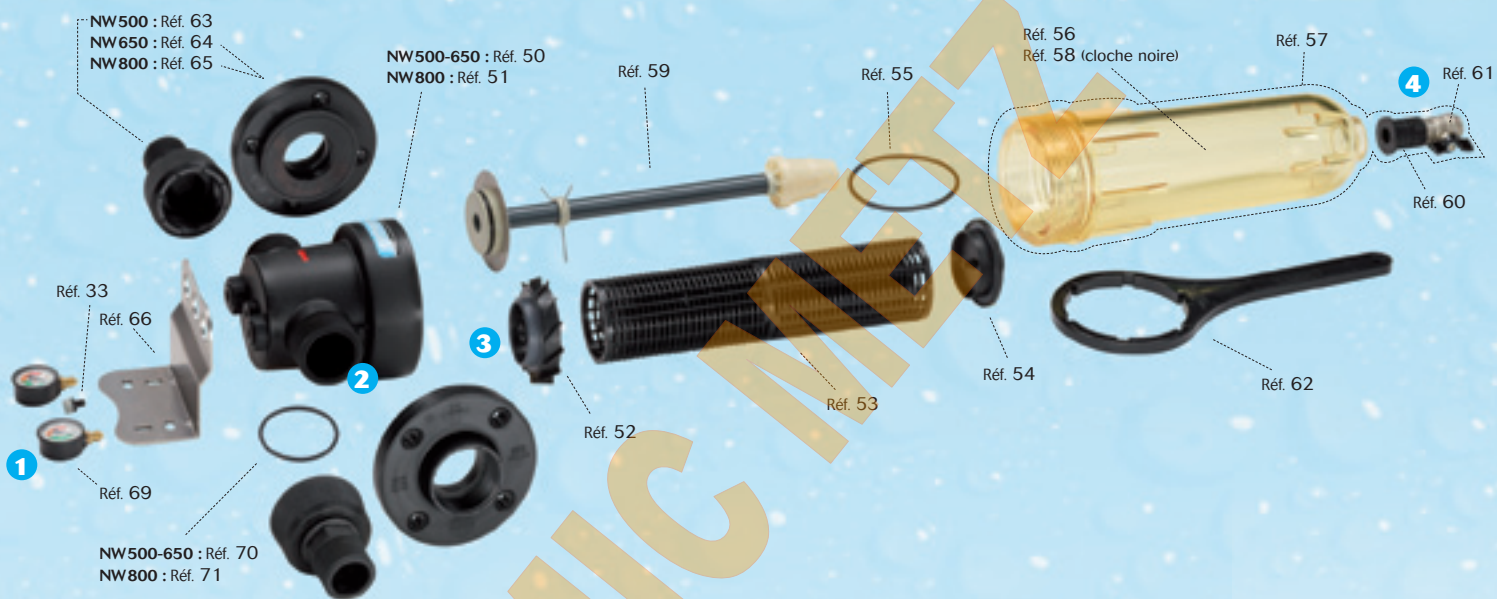

1 Manomètres 0-20 bar 1/4"

Modèle à bain glycérique
Indiquent la pression du réseau.
À ΔP 2 bar, changer le vlies filtrant, minimum 3x par an.

2 Filet de raccord de tête

- Métrique 76 pour têtes 500/650
- Métrique 88 pour têtes 800

→ utiliser obligatoirement les raccords/brides CINTROPUR

3 Hélice centrifuge

Elle crée un effet cyclonique du flux d'eau entrant et précipite les grosses particules dans le bas de la cloche. Les joints internes/externes surmoulés ainsi que la vis de fixation rendront l'étanchéité optimale.

4 Vanne de purge 3/4"

Permet l'évacuation sous pression du dépôt d'impuretés dû à l'effet cyclonique de l'hélice centrifuge.

ACCESSOIRES

A. Joint plat NBR

A placer entre la bride et la contre bride.
Pour NW650 (Réf. 67) • pour NW800 (Réf. 68)

B. Fixation murale

Support mural inox à fixer sur la tête du filtre avec les deux écrous de fixation. Modèle identique pour l'ensemble des filtres industriels.

C. Cloche noire

Évite la formation d'algues lors de l'exposition directe aux rayons solaires.

D. Dispositif TE

Dispositif intérieur du filtre TE ; utilisé pour le traitement des eaux par charbon actif ou polyphosphates ; peut être également placé dans le NW 650 et NW 800.

RECHARGES

E. Vlies filtrant (conditionné par 5pc.)

Non lavable : 1µ / 5µ / 10µ / 25µ / 50µ / 100µ
Lavable : 150µ / 300µ

F. Charbon actif

Qualité CINTROPUR SCIN
Tonnelet de 3,4 litres. Contenance d'une cloche NW 500TE, NW 650TE, NW 800TE égale 4,85 litres.



TABLEAU TECHNIQUE

Type de filtre	NW 500	NW 650	NW 800	NW 500 TE
Diamètre de raccordement	2"	2 1/2"	3"	2"
Débit moyen (m ³ /h) ΔP = 0,2 bar	18	25	32	2*
Pression de service (bar)	10	10	10	10
Pression max. d'utilisation (bar)	16	16	16	16
Température max.	50° C	50° C	50° C	50° C
Poids (kg)	6,4	7	7,4	5,6
Vlies filtrant monté d'origine	25 μ	25 μ	25 μ	—
Volume de cloche	—	—	—	4,85 l
Surface de filtration	1 288 cm ²	1 288 cm ²	1 288 cm ²	—

* Valeur avec charbon actif CINTROPUR SCIN

SCHEMA D'INSTALLATION

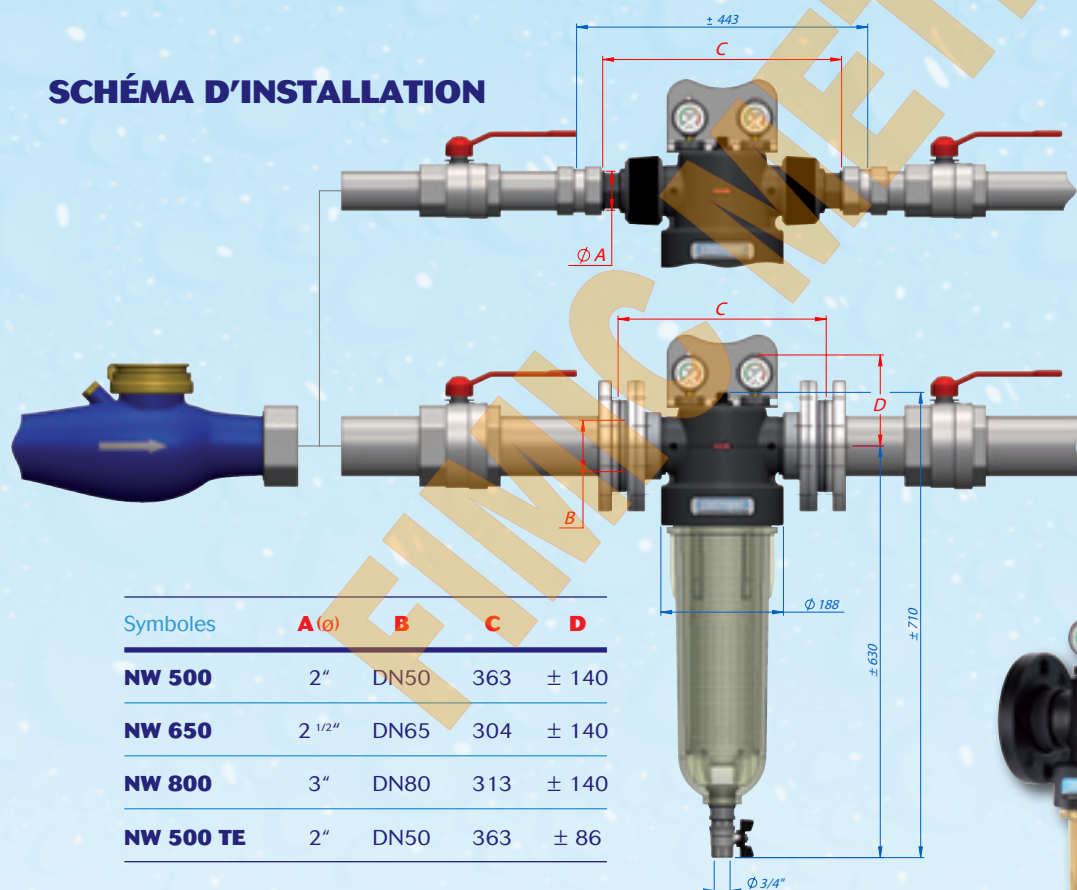

Votre distributeur



FIMIC SAS

4, rue des Nonnetiers - Actipôle de Metz - Borny 57070 METZ

Tél : 03.87.76.32.32 Fax : 03.87.76.99.76

Email : fimic@fimic.com <http://www.fimic.com>

