

Soupape de sûreté ANSI selon API526
 Full Nozzle / Buse longue (ANSI 150 - 2500)

ARI-SAFE-FN ANSI
Soupape de sûreté ANSI

- ASME Code Section VIII-Division 1.
- UV-stamp NB-stamp
- API 526

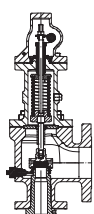
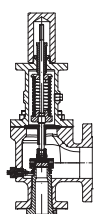
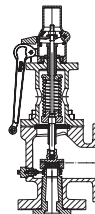

Fig. 971



973



974

Page 2

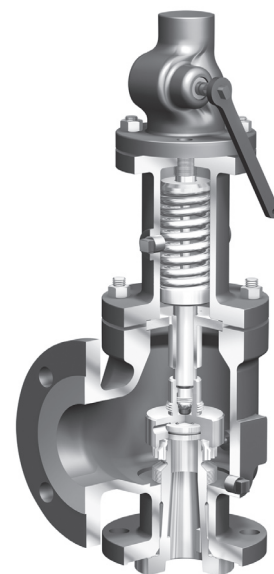

Fig. 971

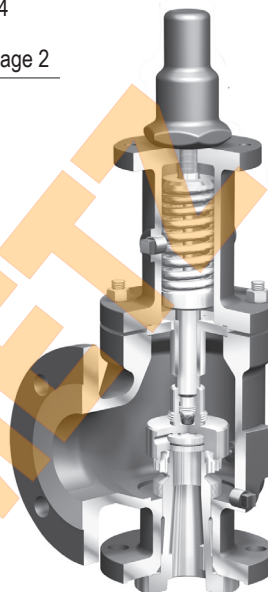

Fig. 973

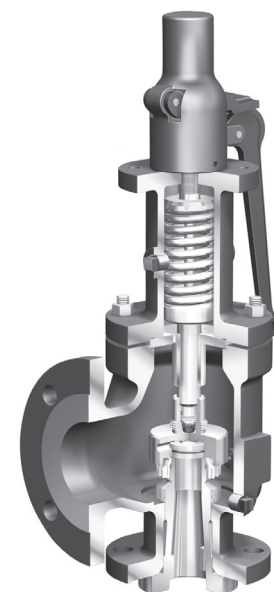

Fig. 974

FIMIC METZ



FIMIC SAS
 4, rue des Nonnetiers - Actipôle de Metz - Borny 57070 METZ
 Tél : 03.87.76.32.32 Fax : 03.87.76.99.76
 Email : fimic@fimic.com <http://www.fimic.com>

Caractéristiques:

- à action directe, commandée par ressort
- haute résistance à l'usure siège/clapet
- centrage et guidage précis du clapet
- au choix: clapet en élastomère
- au choix: soufflet en acier inoxydable

ARI-SAFE-FN ANSI - Soupape de sûreté (Full Nozzle / Buse longue)

Fig. ... 971
Bouchon de levier fermé

Fig. ... 973
Bouchon étanche aux gaz

Fig. ... 974
Bouchon de levier ouvert

Figure	Pression nominale	Matériau	Diamètre nominal
32.971 / 973 / 974	ANSI150/150	SA216WCC	1" x 2" - 8" x 10"
35.971 / 973 / 974	ANSI300/150	SA216WCC	1" x 2" - 8" x 10"
37.971 / 973 / 974	ANSI600/150	SA216WCC	1" x 2" - 6" x 10"
38.971 / 973 / 974	ANSI900/(150)300	SA216WCC	1,5" x 2" - 4" x 6"
39.971 / 973 / 974	ANSI1500/(150)300	SA216WCC	1,5" x 2" - 4" x 6"
3c.971 / 973 / 974	ANSI2500/300	SA216WCC	1,5" x 3" - 2" x 3"
35.971 / 973 / 974	ANSI300/150	SA217WC6	1" x 2" - 8" x 10"
37.971 / 973 / 974	ANSI600/150	SA217WC6	1" x 2" - 6" x 10"
38.971 / 973 / 974	ANSI900/(150)300	SA217WC6	1,5" x 2" - 4" x 6"
39.971 / 973 / 974	ANSI1500/(150)300	SA217WC6	1,5" x 2" - 4" x 6"
3c.971 / 973 / 974	ANSI2500/300	SA217WC6	1,5" x 3" - 2" x 3"
52.971 / 973	ANSI150/150	SA351CF8M	1" x 2" - 8" x 10"
55.971 / 973	ANSI300/150	SA351CF8M	1" x 2" - 8" x 10"
57.971 / 973	ANSI600/150	SA351CF8M	1" x 2" - 6" x 10"
58.971 / 973	ANSI900/(150)300	SA351CF8M	1,5" x 2" - 4" x 6"
59.971 / 973	ANSI1500/300	SA351CF8M	1,5" x 2" - 3" x 6"
5c.971 / 973	ANSI2500/300	SA351CF8M	1,5" x 3" - 2" x 3"

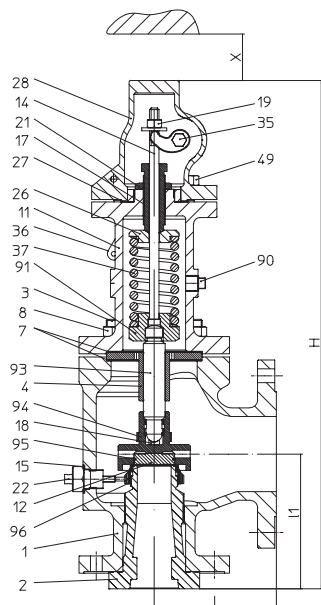
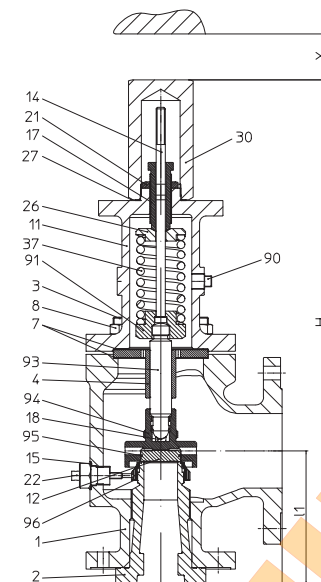
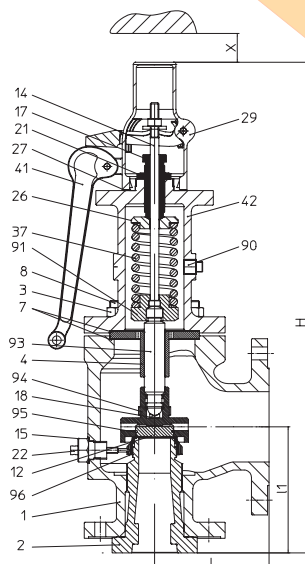
Plage de pressions de réglage des ressorts cf. tableau distinct.

Marque / Label

UV-stamp NB-stamp



Pression de début d'ouverture cf. „Débits d'échappement“ (page 32-43).

Prescription
ASME Code Section VIII-Division 1.
Exécution / Utilisation

 soupape de sûreté commandée par ressort, à action directe
 pour l'échappement des gaz et vapeurs neutres ainsi que des liquides

Dimensionnement

Dimensionnement selon ASME.

Indications nécessaires

- Gaz: débit massique (lb/h), SCFM, masse molaire (kg/kmol), température (°F), pression de début d'ouverture (psi surpression), contre-pression (psi surpression)
- Liquides: débit volumétrique (gal/min), densité, viscosité, température (°F), pression de début d'ouverture (psi surpression), contre-pression (psi surpression)

Versions spéciales cf. page 45-46

Texte lors de commande:

 ARI-SAFE-FN ANSI - Soupape de sûreté,
 Figure ..., Lettre d'identification API (orifice), Diamètre nominal ...x..., Class ..., Matériau ...,
 Pression de début d'ouverture ...psig

Extrait de domaines d'utilisation possibles

 Industrie chimique, procédés industriels, ingénierie et construction d'installations industrielles,
 etc.

(autres domaines d'utilisation sur demande)

Extrait de fluides possibles

 Vapeur d'eau, gaz et vapeurs neutres ainsi que liquides
 (autres fluides sur demande)

	Sans soufflet métallique	Avec soufflet métallique
Contre-pression statique	contre-pression inadmissible	sur demande
Contre-pression dynamique	max. 10% de la surpression de début d'ouverture (plus élevée sur demande)	sur demande

Nomenclature

Pos.	Désignation	Fig. 32.971/973/974 - 3c.971/973/974		Fig. 52.971/973 - 5c.971/973
1	Corps	SA216WCC	SA217WC6	SA351CF8M
2	Buse *	SA351CF8M (>2": SA479Gr.316L)		
3	Goujons filetés	SA193-B7		
4	Guidage	SA351CF8M		
7	Joint plat (Corps/chapeau) *	Acier inox		
8	Ecrous hexagonaux	SA194-2H		
11	Chapeau fermé	SA216WCC	SA217WC6	SA351CF8M
12	Clapet *	SA479Gr.316L		
14	Tige, supérieure	SA479Gr.316L		
15	Joint plat *	Acier inox		
17	Vis de serrage	SA479Gr.316L		
18	Pièce d'appui	SA582Gr.416		
19	Ecrous hexagonaux	SA58Gr.303 SS		
21	Ecrou de blocage	SA479Gr.316L		
22	Vis d'arrêt de la bague de réglage	SA479Gr.316L		
26	Coupelle de ressort, en haut	SA108Gr.1018		
27	Joint plat (Couvercle) *	Acier inox		
28	Couvercle, fermé (Fig. 971)	SA216WCC		SA351CF8M
29	Couvercle, ouvert (Fig. 974)	Fonte grise		
30	Couvercle, étanche aux gaz (Fig. 973)	SA216WCC		SA351CF8M
35	Fourchette de relevage	SA216WCC		SA351CF8M
36	Levier	Fonte grise		
37	Ressort	Chrome vanadium / > 450°F: Inconel X750		SA313Gr.316 / > 550°F: Inconel X750
41	Levier, ouvert (Levier excentré)	Fonte grise		
42	Chapeau ouvert	SA216WCC	SA217WC6	SA351CF8M
49	Vis hexagonale	SA193-B7		
71	Joint plat (Bouchon fileté) *	Acier inox		
72	Bouchon fileté	SA479Gr.316L		
74	Bague de serrage	SA479Gr.316L		
75	Joint *	Viton		
77	Vis de blocage	SA479Gr.304L		
90	Bouchon de purge	SA193-B7		
91	Coupelle de ressort, en bas	SA108Gr.1018		SA479Gr.316L
93	Tige, en bas	SA479Gr.316L		
94	Porte-clapet	SA351CF8M (> Orifice K: SA479Gr.316L)		
95	Circlip	SA313Gr.302		
96	Bague de réglage	SA351CF8M		

* Pièces de rechange

Il faut tenir compte des indications et des restrictions de la réglementation technique!

Le domaine d'utilisation de la robinetterie relève de la responsabilité de l'installateur ou de l'exploitant de l'installation.

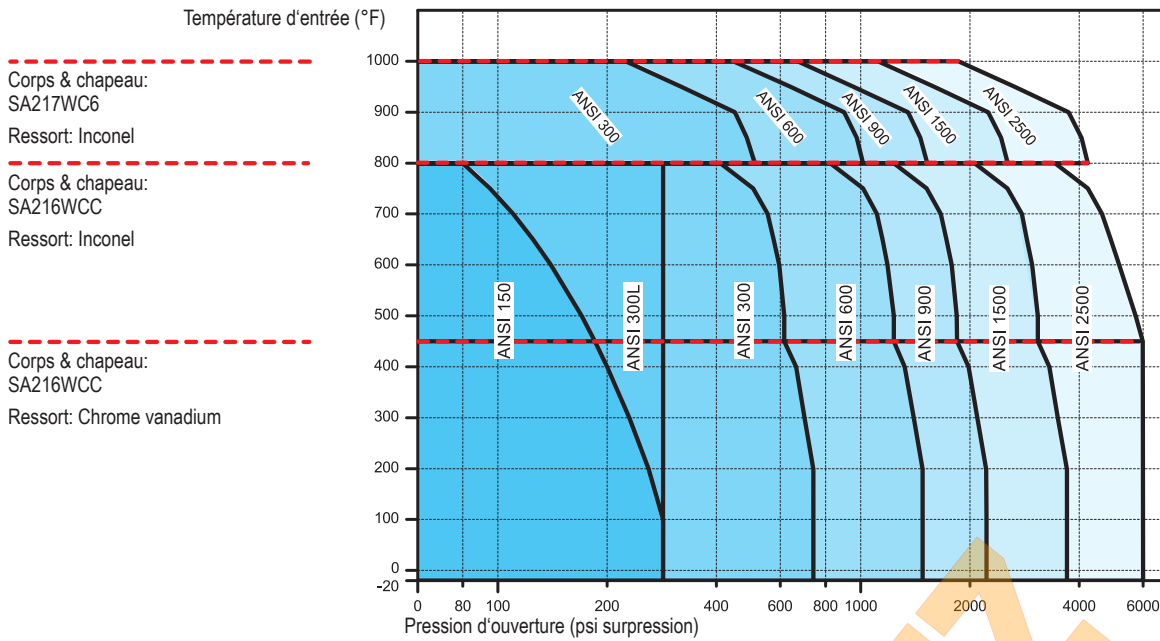

Spécifications - Code d'identification D (Surface 0,122 in²)

Taille de soupape	Matériau	Brides ANSI std. (RF ou RTJ)	Pression de début d'ouverture max.					Tenue max de la bride (sortie) (5)	Dimensions				Poids	
			entrée	sortie	psig à 100°F	psig à 450°F	psig à 800°F		psig à 1000°F	psig à 100°F	I	I1		Max. H
pouce	Corps & chapeau	Ressort												
1 D 2	SA216WCC	Chrome vanad.	150	150	285	185		285	4 1/2	4 1/8	20	6	40	
1 D 2	SA216WCC	Inconel	150	150		185	80	285	4 1/2	4 1/8	20	6	40	
1 D 2	SA216WCC	Chrome vanad.	300L	150	285	285		285	4 1/2	4 1/8	20	6	43	
1 D 2	SA216WCC	Inconel	300L	150		285	285	285	4 1/2	4 1/8	20	6	43	
1 D 2	SA216WCC	Chrome vanad.	300	150	740	615		285	4 1/2	4 1/8	20	6	45	
1 D 2	SA216WCC	Inconel	300	150		615	410	285	4 1/2	4 1/8	20	6	45	
1 D 2	SA217WC6	Inconel	300	150			510	215	285	4 1/2	4 1/8	20	6	45
1 D 2	SA216WCC	Chrome vanad.	600	150	1480	1235		285	4 1/2	4 1/8	20	6	45	
1 D 2	SA216WCC	Inconel	600	150		1235	825	285	4 1/2	4 1/8	20	6	45	
1 D 2	SA217WC6	Inconel	600	150			1015	430	285	4 1/2	4 1/8	20	6	45
1.5 D 2	SA216WCC	Chrome vanad.	900	300	2220	1845		600	5 1/2	4 1/8	20	8	58	
1.5 D 2	SA216WCC	Inconel	900	300		1845	1235	600	5 1/2	4 1/8	20	8	58	
1.5 D 2	SA217WC6	Inconel	900	300			1525	650	600	5 1/2	4 1/8	20	8	58
1.5 D 2	SA216WCC	Chrome vanad.	1500	300	3705	3080		600	5 1/2	4 1/8	20	8	58	
1.5 D 2	SA216WCC	Inconel	1500	300		3080	2060	600	5 1/2	4 1/8	20	8	58	
1.5 D 2	SA217WC6	Inconel	1500	300			2540	1080	600	5 1/2	4 1/8	20	8	58
1.5 D 3	SA216WCC	Chrome vanad.	2500	300	6000	6000		740	7	5 1/2	22 1/2	10	80	
1.5 D 3	SA216WCC	Inconel	2500	300		6000	3430	740	7	5 1/2	22 1/2	10	80	
1.5 D 3	SA217WC6	Inconel	2500	300			4230	1800	740	7	5 1/2	22 1/2	10	80

Dimensions centre à face selon API 526

Remarques

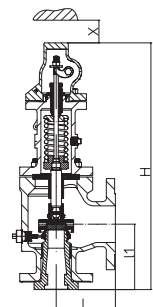
- Les soupapes réglées à une pdo inférieure à 15 psig n'ont pas le marquage ASME Code.
- Dimensions H pour soupapes avec soufflet : +3/4 pouce. Dimensions max I et I1 +/- 1/16 pouce.
- L'API 526 ne reprend pas le diamètre de bride 2 1/2 pouce. Cependant ARI peut le livrer sans supplément de prix.
- Contre-pression max admissible pour des soupapes avec soufflet à 100°F: d'équilibrage: NPS 1 x 2 pouce = 230 psig; NPS 1.5 x 2 pouce = 500 psig.
- La pression de sortie pour des températures supérieures à 100°F ne doit pas dépasser les limites définies par l'ANSI/ASME B16-34.



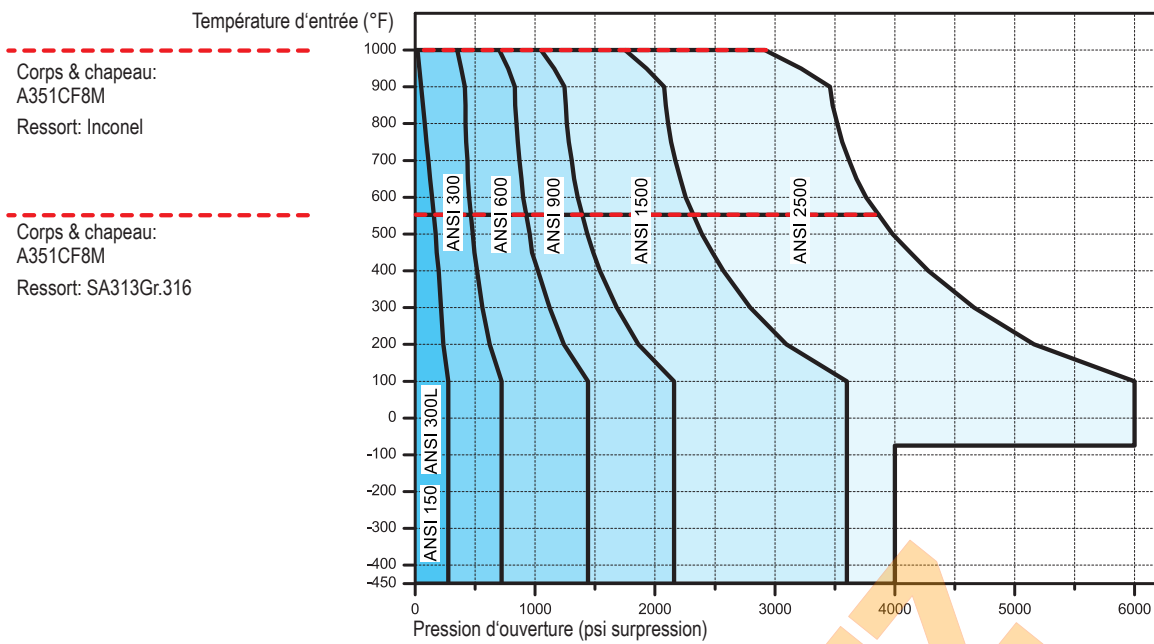

Spécifications - Code d'identification D (Surface 0,122 in²)

Taille de soupape	Matériau		Brides ANSI std. (RF ou RTJ)		Pression de début d'ouverture max. psig à						Tenue max de la bride (sortie) (5)	Dimensions				Poids	
					-450°F to -75°F	-75°F to 21°F	-20°F to 100°F	450°F	550°F	800°F		1000°F	psig à 100°F	I	I1		Max. H
pouce	Corps & chapeau	Ressort	entrée	sortie								pouce	pouce	pouce	pouce	lbs	
1 D 2	SA351CF8M	SA313Gr.316	150	150	275	275	275	180	155		275	4 1/2	4 1/8	20	6	40	
1 D 2	SA351CF8M	Inconel	150	150					155	80	20	275	4 1/2	4 1/8	20	6	40
1 D 2	SA351CF8M	SA313Gr.316	300L	150	275	275	275	275	275		275	4 1/2	4 1/8	20	6	43	
1 D 2	SA351CF8M	Inconel	300L	150					275	275	275	275	4 1/2	4 1/8	20	6	43
1 D 2	SA351CF8M	SA313Gr.316	300	150	720	720	720	495	465		275	4 1/2	4 1/8	20	6	45	
1 D 2	SA351CF8M	Inconel	300	150				465	420	350	275	4 1/2	4 1/8	20	6	45	
1 D 2	SA351CF8M	SA313Gr.316	600	150	1440	1440	1440	975	928		275	4 1/2	4 1/8	20	6	45	
1 D 2	SA351CF8M	Inconel	600	150				928	845	700	275	4 1/2	4 1/8	20	6	45	
1.5 D 2	SA351CF8M	SA313Gr.316	900	300	2160	2160	2160	1485	1395		600	5 1/2	4 1/8	20	8	58	
1.5 D 2	SA351CF8M	Inconel	900	300				1395	1265	1050	600	5 1/2	4 1/8	20	8	58	
1.5 D 2	SA351CF8M	SA313Gr.316	1500	300	3600	3600	3600	2480	2323		600	5 1/2	4 1/8	20	8	58	
1.5 D 2	SA351CF8M	Inconel	1500	300				2323	2110	1750	600	5 1/2	4 1/8	20	8	58	
1.5 D 3	SA351CF8M	SA313Gr.316	2500	300	4000	6000	6000	4130	3870		720	7	5 1/2	22 1/2	10	80	
1.5 D 3	SA351CF8M	Inconel	2500	300				3870	3520	2915	720	7	5 1/2	22 1/2	10	80	

Dimensions centre à face selon API 526

Remarques

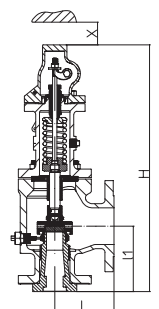
1. Les soupapes réglées à une pdo inférieure à 15 psig n'ont pas le marquage ASME Code.
2. Dimensions H pour soupapes avec soufflet : +3/4 pouce. Dimensions max I et I1 +/- 1/16 pouce.
3. L'API 526 ne reprend pas le diamètre de bride 2 1/2 pouce. Cependant ARI peut le livrer sans supplément de prix.
4. Contre-pression max admissible pour des soupapes avec soufflet à 100°F: d'équilibrage: NPS 1 x 2 pouce = 230 psig; NPS 1.5 x 2 pouce = 500 psig.
5. La pression de sortie pour des températures supérieures à 100°F ne doit pas dépasser les limites définies par l'ANSI/ASME B16-34.



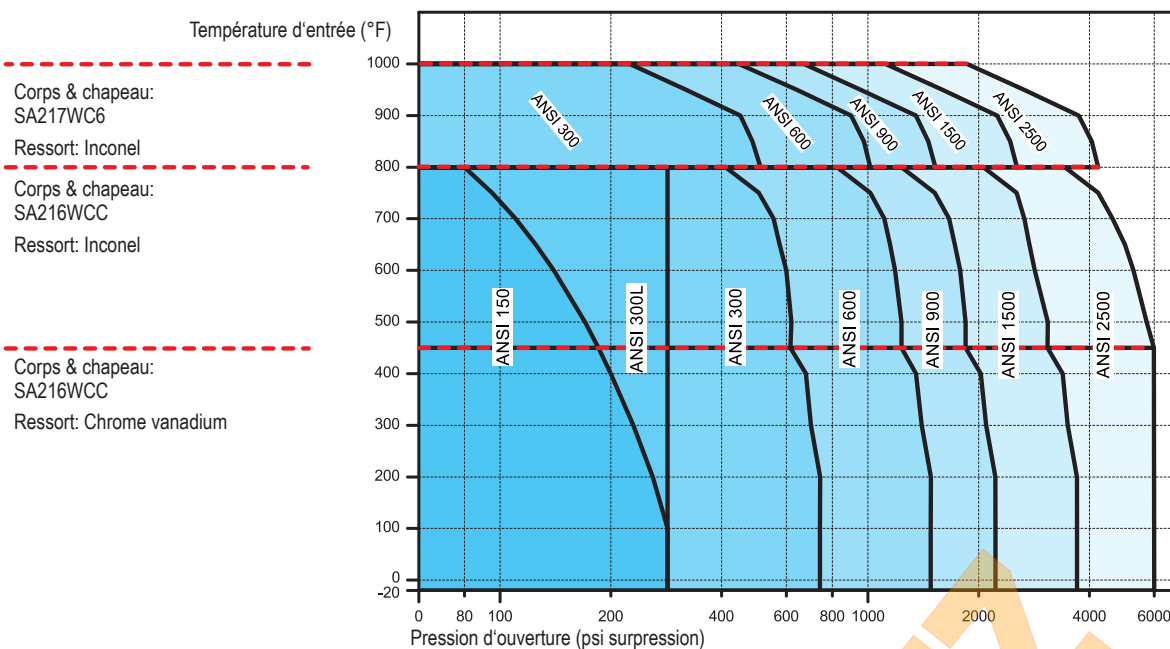

Spécifications - Code d'identification E (Surface 0,217 in²)

Taille de soupape	Matériau	Brides ANSI std. (RF ou RTJ)	Pression de début d'ouverture max.					Tenue max de la bride (sortie) (5)	Dimensions				Poids	
			entrée	sortie	psig à 100°F	psig à 450°F	psig à 800°F		psig à 1000°F	psig à 100°F	I	I1		Max. H
1 E 2	SA216WCC	Chrome vanad.	150	150	285	185		285	4 1/2	4 1/8	20	6	40	
1 E 2	SA216WCC	Inconel	150	150		185	80	285	4 1/2	4 1/8	20	6	40	
1 E 2	SA216WCC	Chrome vanad.	300L	150	285	285		285	4 1/2	4 1/8	20	6	43	
1 E 2	SA216WCC	Inconel	300L	150		285	285	285	4 1/2	4 1/8	20	6	43	
1 E 2	SA216WCC	Chrome vanad.	300	150	740	615		285	4 1/2	4 1/8	20	6	45	
1 E 2	SA216WCC	Inconel	300	150		615	410	285	4 1/2	4 1/8	20	6	45	
1 E 2	SA217WC6	Inconel	300	150			510	215	285	4 1/2	4 1/8	20	6	45
1 E 2	SA216WCC	Chrome vanad.	600	150	1480	1235		285	4 1/2	4 1/8	20	6	45	
1 E 2	SA216WCC	Inconel	600	150		1235	825	285	4 1/2	4 1/8	20	6	45	
1 E 2	SA217WC6	Inconel	600	150			1015	430	285	4 1/2	4 1/8	20	6	45
1.5 E 2	SA216WCC	Chrome vanad.	900	300	2220	1845		600	5 1/2	4 1/8	20	8	58	
1.5 E 2	SA216WCC	Inconel	900	300		1845	1235	600	5 1/2	4 1/8	20	8	58	
1.5 E 2	SA217WC6	Inconel	900	300			1525	650	600	5 1/2	4 1/8	20	8	58
1.5 E 2	SA216WCC	Chrome vanad.	1500	300	3705	3080		600	5 1/2	4 1/8	20	8	58	
1.5 E 2	SA216WCC	Inconel	1500	300		3080	2060	600	5 1/2	4 1/8	20	8	58	
1.5 E 2	SA217WC6	Inconel	1500	300			2540	1080	600	5 1/2	4 1/8	20	8	58
1.5 E 3	SA216WCC	Chrome vanad.	2500	300	6000	6000		740	7	5 1/2	22 1/2	10	80	
1.5 E 3	SA216WCC	Inconel	2500	300		6000	3430	740	7	5 1/2	22 1/2	10	80	
1.5 E 3	SA217WC6	Inconel	2500	300			4230	1800	740	7	5 1/2	22 1/2	10	80

Dimensions centre à face selon API 526

Remarques

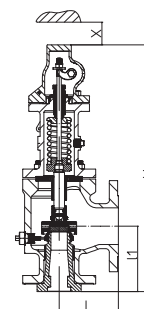
- Les soupapes réglées à une pdo inférieure à 15 psig n'ont pas le marquage ASME Code.
- Dimensions H pour soupapes avec soufflet : +3/4 pouce. Dimensions max I et I1 +/- 1/16 pouce.
- L'API 526 ne reprend pas le diamètre de bride 2 1/2 pouce. Cependant ARI peut le livrer sans supplément de prix.
- Contre-pression max admissible pour des soupapes avec soufflet à 100°F: d'équilibrage: NPS 1 x 2 pouce = 230 psig; NPS 1.5 x 2 pouce = 500 psig.
- La pression de sortie pour des températures supérieures à 100°F ne doit pas dépasser les limites définies par l'ANSI/ASME B16-34.



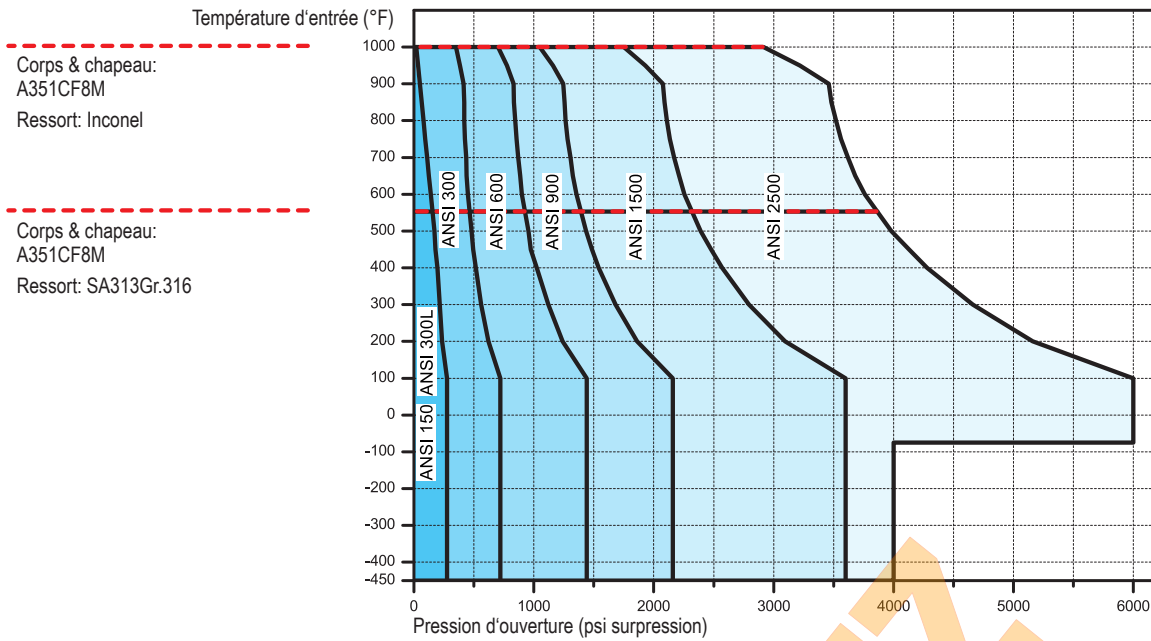

Spécifications - Code d'identification E (Surface 0,217 in²)

Taille de soupape	Matériau		Brides ANSI std. (RF ou RTJ)		Pression de début d'ouverture max. psig à						Tenue max de la bride (sortie) (5) psig à 100°F	Dimensions				Poids lbs		
			entrée	sortie	-450°F to -75°F	-75°F to 21°F	-20°F to 100°F	450°F	550°F	800°F		1000°F	I	I1	Max. H		Min. X	
1 E 2	SA351CF8M	SA313Gr.316	150	150	275	275	275	180	155		275	4 1/2	4 1/8	20	6	40		
1 E 2	SA351CF8M	Inconel	150	150						155	80	20	275	4 1/2	4 1/8	20	6	40
1 E 2	SA351CF8M	SA313Gr.316	300L	150	275	275	275	275	275		275	4 1/2	4 1/8	20	6	43		
1 E 2	SA351CF8M	Inconel	300L	150						275	275	275	275	4 1/2	4 1/8	20	6	43
1 E 2	SA351CF8M	SA313Gr.316	300	150	720	720	720	495	465		275	4 1/2	4 1/8	20	6	45		
1 E 2	SA351CF8M	Inconel	300	150				465	420	350	275	4 1/2	4 1/8	20	6	45		
1 E 2	SA351CF8M	SA313Gr.316	600	150	1440	1440	1440	975	928		275	4 1/2	4 1/8	20	6	45		
1 E 2	SA351CF8M	Inconel	600	150				928	845	700	275	4 1/2	4 1/8	20	6	45		
1.5 E 2	SA351CF8M	SA313Gr.316	900	300	2160	2160	2160	1485	1395		600	5 1/2	4 1/8	20	8	58		
1.5 E 2	SA351CF8M	Inconel	900	300					1395	1265	1050	600	5 1/2	4 1/8	20	8	58	
1.5 E 2	SA351CF8M	SA313Gr.316	1500	300	3600	3600	3600	2480	2323		600	5 1/2	4 1/8	20	8	58		
1.5 E 2	SA351CF8M	Inconel	1500	300					2323	2110	1750	600	5 1/2	4 1/8	20	8	58	
1.5 E 3	SA351CF8M	SA313Gr.316	2500	300	4000	6000	6000	4130	3870		720	7	5 1/2	22 1/2	10	80		
1.5 E 3	SA351CF8M	Inconel	2500	300					3870	3520	2915	720	7	5 1/2	22 1/2	10	80	

Dimensions centre à face selon API 526

Remarques

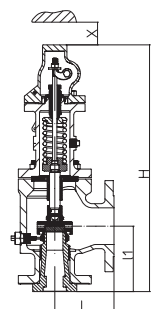
1. Les soupapes réglées à une pdo inférieure à 15 psig n'ont pas le marquage ASME Code.
2. Dimensions H pour soupapes avec soufflet : +3/4 pouce. Dimensions max I et I1 +/- 1/16 pouce.
3. L'API 526 ne reprend pas le diamètre de bride 2 1/2 pouce. Cependant ARI peut le livrer sans supplément de prix.
4. Contre-pression max admissible pour des soupapes avec soufflet à 100°F: d'équilibrage: NPS 1 x 2 pouce = 230 psig; NPS 1.5 x 2 pouce = 500 psig.
5. La pression de sortie pour des températures supérieures à 100°F ne doit pas dépasser les limites définies par l'ANSI/ASME B16-34.



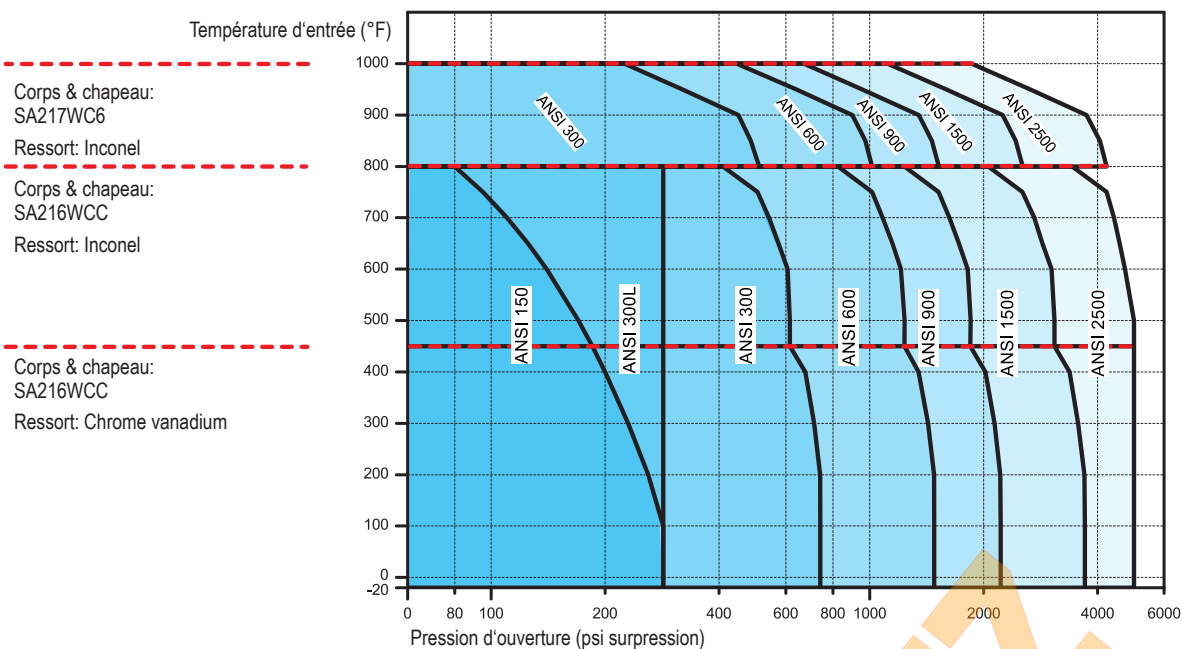

Spécifications - Code d'identification F (Surface 0,340 in²)

Taille de soupape pouce	Matériau		Brides ANSI std. (RF ou RTJ)		Pression de début d'ouverture max.				Tenue max de la bride (sortie) (5)	Dimensions				Poids lbs
	Corps & chapeau	Ressort	entrée	sortie	psig à 100°F	psig à 450°F	psig à 800°F	psig à 1000°F	psig à 100°F	I	I1	Max. H	Min. X	
1.5 F 2	SA216WCC	Chrome vanad.	150	150	285	185			285	4 3/4	4 7/8	20 3/4	6	43
1.5 F 2	SA216WCC	Inconel	150	150		185	80		285	4 3/4	4 7/8	20 3/4	6	43
1.5 F 2	SA216WCC	Chrome vanad.	300L	150	285	285			285	4 3/4	4 7/8	20 3/4	6	47
1.5 F 2	SA216WCC	Inconel	300L	150		285	285		285	4 3/4	4 7/8	20 3/4	6	47
1.5 F 2	SA216WCC	Chrome vanad.	300	150	740	615			285	6	4 7/8	20 3/4	6	50
1.5 F 2	SA216WCC	Inconel	300	150		615	410		285	6	4 7/8	20 3/4	6	50
1.5 F 2	SA217WC6	Inconel	300	150			510	215	285	6	4 7/8	20 3/4	6	50
1.5 F 2	SA216WCC	Chrome vanad.	600	150	1480	1235			285	6	4 7/8	20 3/4	6	50
1.5 F 2	SA216WCC	Inconel	600	150		1235	825		285	6	4 7/8	20 3/4	6	50
1.5 F 2	SA217WC6	Inconel	600	150			1015	430	285	6	4 7/8	20 3/4	6	50
1.5 F 3	SA216WCC	Chrome vanad.	900	300	2220	1845			740	6 1/2	4 7/8	20 3/8	8	63
1.5 F 3	SA216WCC	Inconel	900	300		1845	1235		740	6 1/2	4 7/8	20 3/8	8	63
1.5 F 3	SA217WC6	Inconel	900	300			1525	650	740	6 1/2	4 7/8	20 3/8	8	63
1.5 F 3	SA216WCC	Chrome vanad.	1500	300	3705	3080			740	6 1/2	4 7/8	21 3/4	8	68
1.5 F 3	SA216WCC	Inconel	1500	300		3080	2060		740	6 1/2	4 7/8	21 3/4	8	68
1.5 F 3	SA217WC6	Inconel	1500	300			2540	1080	740	6 1/2	4 7/8	20 3/8	8	63
1.5 F 3	SA216WCC	Chrome vanad.	2500	300	5000	5000			740	7	5 1/2	22 1/2	10	80
1.5 F 3	SA216WCC	Inconel	2500	300		5000	3430		740	7	5 1/2	22 1/2	10	80
1.5 F 3	SA217WC6	Inconel	2500	300			4230	1800	740	7	5 1/2	22 1/2	10	80

Dimensions centre à face selon API 526

Remarques

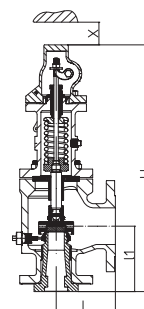
- Les soupapes réglées à une pdo inférieure à 15 psig n'ont pas le marquage ASME Code.
- Maximale Dimensions I et I1 +/- 1/16-pouce
- L'API 526 ne reprend pas le diamètre de bride 2 1/2 pouce. Cependant ARI peut le livrer sans supplément de prix.
- Contre-pression max admissible pour des soupapes avec soufflet à 100°F: d'équilibrage: NPS 1.5 x 2 pouce = 230 psig;
NPS 1.5 x 3 pouce = 500 psig.
- La pression de sortie pour des températures supérieures à 100°F ne doit pas dépasser les limites définies par l'ANSI/ASME B16-34.



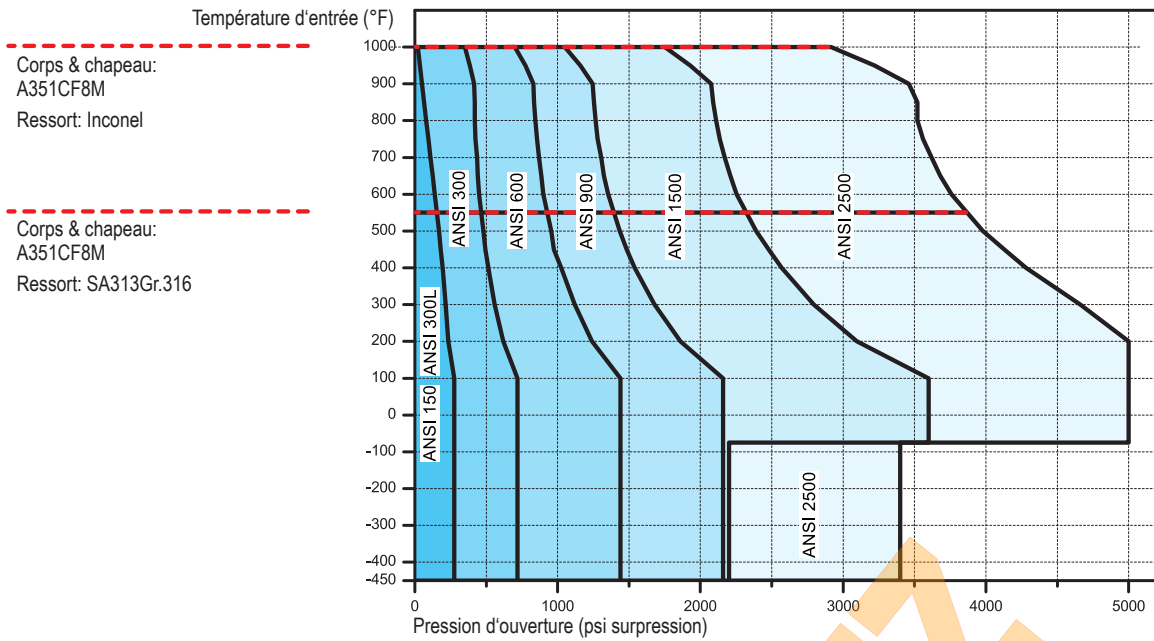

Spécifications - Code d'identification F (Surface 0,340 in²)

Taille de soupape	Matériau		Brides ANSI std. (RF ou RTJ)		Pression de début d'ouverture max. psig à						Tenue max de la bride (sortie) (5) psig à 100°F	Dimensions				Poids lbs	
					-450°F to -75°F	-75°F to 21°F	-20°F to 100°F	450°F	550°F	800°F		1000°F	I	I1	Max. H		Min. X
1.5 F 2	SA351CF8M	SA313Gr.316	150	150	275	275	275	180	155		275	4 3/4	4 7/8	20 3/4	6	43	
1.5 F 2	SA351CF8M	Inconel	150	150					155	80	20	275	4 3/4	4 7/8	20 3/4	6	43
1.5 F 2	SA351CF8M	SA313Gr.316	300L	150	275	275	275	275	275		275	4 3/4	4 7/8	20 3/4	6	47	
1.5 F 2	SA351CF8M	Inconel	300L	150					275	275	275	275	4 3/4	4 7/8	20 3/4	6	47
1.5 F 2	SA351CF8M	SA313Gr.316	300	150	720	720	720	495	465		275	6	4 7/8	20 3/4	6	50	
1.5 F 2	SA351CF8M	Inconel	300	150				465	420	350	275	6	4 7/8	20 3/4	6	50	
1.5 F 2	SA351CF8M	SA313Gr.316	600	150	1440	1440	1440	975	928		275	6	4 7/8	20 3/4	6	50	
1.5 F 2	SA351CF8M	Inconel	600	150				928	845	700	275	6	4 7/8	20 3/4	6	50	
1.5 F 3	SA351CF8M	SA313Gr.316	900	300	2160	2160	2160	1485	1395		720	6 1/2	4 7/8	20 3/8	8	63	
1.5 F 3	SA351CF8M	Inconel	900	300					1395	1265	1050	720	6 1/2	4 7/8	20 3/8	8	63
1.5 F 3	SA351CF8M	SA313Gr.316	1500	300	2200	3600	3600	2480	2323		720	6 1/2	4 7/8	21 3/4	8	68	
1.5 F 3	SA351CF8M	Inconel	1500	300					2323	2110	1750	720	6 1/2	4 7/8	21 3/4	8	68
1.5 F 3	SA351CF8M	SA313Gr.316	2500	300	3400	5000	5000	4130	3870		720	7	5 1/2	22 1/2	10	80	
1.5 F 3	SA351CF8M	Inconel	2500	300					3870	3520	2915	720	7	5 1/2	22 1/2	10	80

Dimensions centre à face selon API 526

Remarques

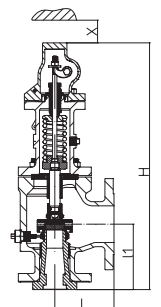
- Les soupapes réglées à une pdo inférieure à 15 psig n'ont pas le marquage ASME Code.
- Maximale Dimensions I et I1 +/- 1/16-pouce
- L'API 526 ne reprend pas le diamètre de bride 2 1/2 pouce. Cependant ARI peut le livrer sans supplément de prix.
- Contre-pression max admissible pour des soupapes avec soufflet à 100°F: d'équilibrage: NPS 1.5 x 2 pouce = 230 psig; NPS 1.5 x 3 pouce = 500 psig.
- La pression de sortie pour des températures supérieures à 100°F ne doit pas dépasser les limites définies par l'ANSI/ASME B16-34.



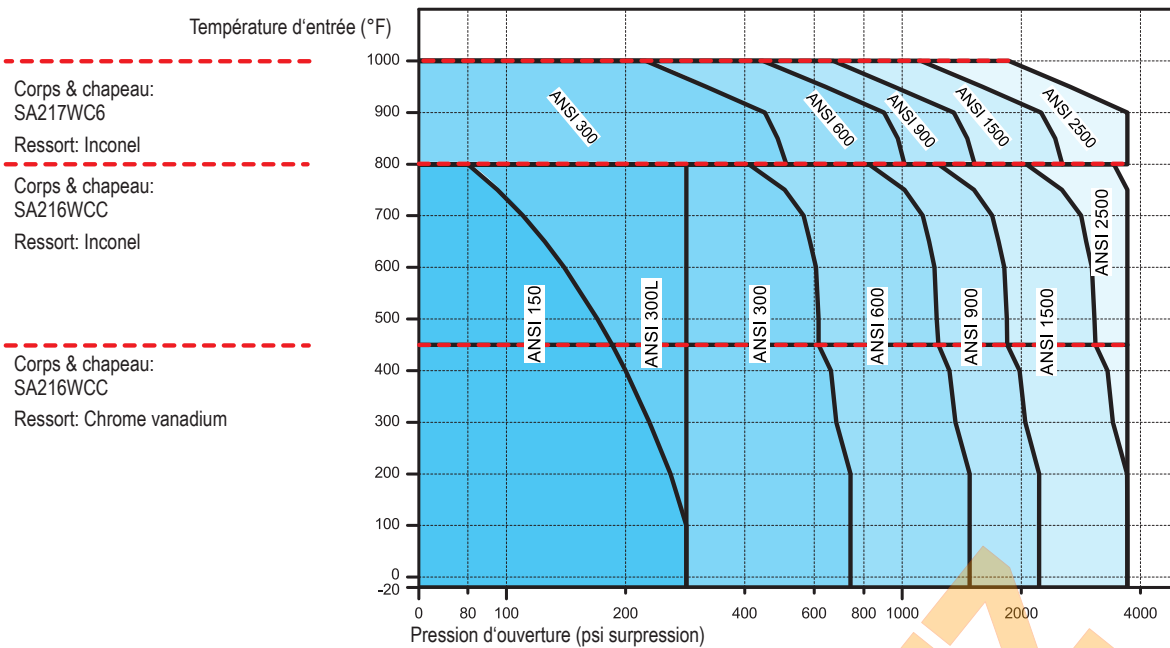

Spécifications - Code d'identification G (Surface 0,558 in²)

Taille de soupape	Matériau	Brides ANSI std. (RF ou RTJ)	Pression de début d'ouverture max.					Tenue max de la bride (sortie) (5)	Dimensions				Poids	
			entrée	sortie	psig à 100°F	psig à 450°F	psig à 800°F		psig à 1000°F	I	I1	Max. H		Min. X
1.5 G 3	SA216WCC	Chrome vanad.	150	150	285	185		285	4 3/4	4 7/8	20 3/4	10	46	
1.5 G 3	SA216WCC	Inconel	150	150		185	80	285	4 3/4	4 7/8	20 3/4	10	46	
1.5 G 3	SA216WCC	Chrome vanad.	300L	150	285	285		285	4 3/4	4 7/8	20 3/4	10	50	
1.5 G 3	SA216WCC	Inconel	300L	150		285	285	285	4 3/4	4 7/8	20 3/4	10	50	
1.5 G 3	SA216WCC	Chrome vanad.	300	150	740	615		285	6	4 7/8	20 3/4	10	55	
1.5 G 3	SA216WCC	Inconel	300	150		615	410	285	6	4 7/8	20 3/4	10	55	
1.5 G 3	SA217WC6	Inconel	300	150			510	215	285	6	4 7/8	20 3/4	10	55
1.5 G 3	SA216WCC	Chrome vanad.	600	150	1480	1235		285	6	4 7/8	20 3/4	10	55	
1.5 G 3	SA216WCC	Inconel	600	150		1235	825	285	6	4 7/8	20 3/4	10	55	
1.5 G 3	SA217WC6	Inconel	600	150			1015	430	285	6	4 7/8	20 3/4	10	55
1.5 G 3	SA216WCC	Chrome vanad.	900	300	2220	1845		600	6 1/2	4 7/8	21 3/4	10	67	
1.5 G 3	SA216WCC	Inconel	900	300		1845	1235	600	6 1/2	4 7/8	21 3/4	10	67	
1.5 G 3	SA217WC6	Inconel	900	300			1525	650	600	6 1/2	4 7/8	21 3/4	10	67
2 G 3	SA216WCC	Chrome vanad.	1500	300	3705	3080		600	6 3/4	6 1/8	25 1/5	12	140	
2 G 3	SA216WCC	Inconel	1500	300		3080	2060	600	6 3/4	6 1/8	25 1/5	12	140	
2 G 3	SA217WC6	Inconel	1500	300			2540	1080	600	6 3/4	6 1/8	25 1/5	12	140
2 G 3	SA216WCC	Chrome vanad.	2500	300	3705	3705		740	6 3/4	6 1/8	25 1/5	12	155	
2 G 3	SA216WCC	Inconel	2500	300		3705	3430	740	6 3/4	6 1/8	25 1/5	12	155	
2 G 3	SA217WC6	Inconel	2500	300			3750	1800	740	6 3/4	6 1/8	25 1/5	12	155

Dimensions centre à face selon API 526

Remarques

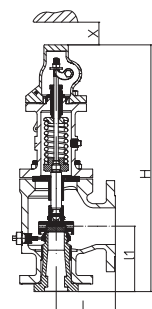
- Les soupapes réglées à une pdo inférieure à 15 psig n'ont pas le marquage ASME Code.
- Maximale Dimensions I et I1 +/- 1/16-pouce
- L'API 526 ne reprend pas le diamètre de bride 2 1/2 pouce. Cependant ARI peut le livrer sans supplément de prix.
- Contre-pression max admissible pour des soupapes avec soufflet à 100°F: d'équilibrage: NPS 1.5 x 3 pouce ANSI150-600 = 230 psig;
NPS 1.5 x 3 pouce ANSI900 WCC = 470 psig;
NPS 1.5 x 3 pouce ANSI900 WC6 = 500 psig;
NPS 2 x 3 pouce WCC = 470 psig;
NPS 2 x 3 pouce WC6 = 500 psig.
- La pression de sortie pour des températures supérieures à 100°F ne doit pas dépasser les limites définies par l'ANSI/ASME B16-34.



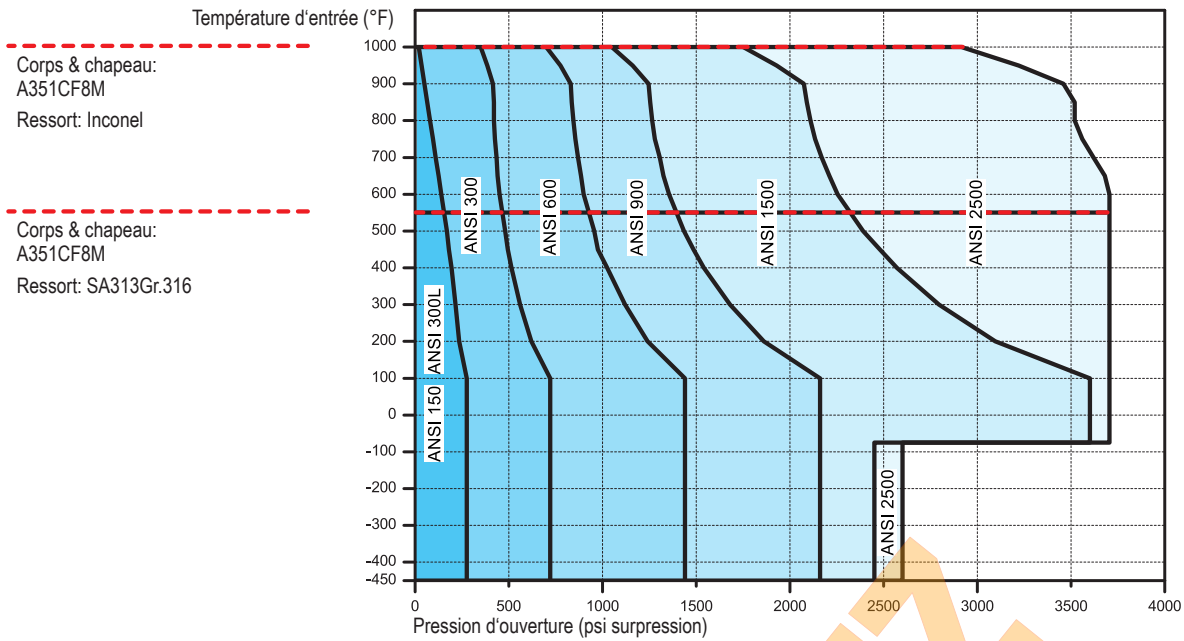

Spécifications - Code d'identification G (Surface 0,558 in²)

Taille de soupape	Matériau	Brides ANSI std. (RF ou RTJ)	Pression de début d'ouverture max. psig à								Tenue max de la bride (sortie) (5) psig à 100°F	Dimensions				Poids lbs	
			entrée	sortie	-450°F to -75°F	-75°F to 21°F	-20°F to 100°F	450°F	550°F	800°F		1000°F	I	I1	Max. H		Min. X
1.5 G 3	SA351CF8M	SA313Gr.316	150	150	275	275	275	180	155		275	4 3/4	4 7/8	20 3/4	10	46	
1.5 G 3	SA351CF8M	Inconel	150	150					155	80	20	275	4 3/4	4 7/8	20 3/4	10	46
1.5 G 3	SA351CF8M	SA313Gr.316	300L	150	275	275	275	275	275		275	4 3/4	4 7/8	20 3/4	10	50	
1.5 G 3	SA351CF8M	Inconel	300L	150					275	275	275	275	4 3/4	4 7/8	20 3/4	10	50
1.5 G 3	SA351CF8M	SA313Gr.316	300	150	720	720	720	495	465		275	6	4 7/8	20 3/4	10	55	
1.5 G 3	SA351CF8M	Inconel	300	150				465	420	350	275	6	4 7/8	20 3/4	10	55	
1.5 G 3	SA351CF8M	SA313Gr.316	600	150	1440	1440	1440	975	928		275	6	4 7/8	20 3/4	10	55	
1.5 G 3	SA351CF8M	Inconel	600	150				928	845	700	275	6	4 7/8	20 3/4	10	55	
1.5 G 3	SA351CF8M	SA313Gr.316	900	300	2160	2160	2160	1485	1395		720	6 1/2	4 7/8	21 3/4	10	67	
1.5 G 3	SA351CF8M	Inconel	900	300				1395	1265	1050	720	6 1/2	4 7/8	21 3/4	10	67	
2 G 3	SA351CF8M	SA313Gr.316	1500	300	2450	3600	3600	2480	2323		720	6 3/4	6 1/8	25 1/5	12	140	
2 G 3	SA351CF8M	Inconel	1500	300				2323	2110	1750	720	6 3/4	6 1/8	25 1/5	12	140	
2 G 3	SA351CF8M	SA313Gr.316	2500	300	2600	3705	3705	3705	3705		720	6 3/4	6 1/8	25 1/5	12	155	
2 G 3	SA351CF8M	Inconel	2500	300				3705	3520	2915	720	6 3/4	6 1/8	25 1/5	12	155	

Dimensions centre à face selon API 526

Remarques

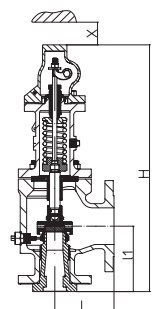
- Les soupapes réglées à une pdo inférieure à 15 psig n'ont pas le marquage ASME Code.
- Maximale Dimensions I et I1 +/- 1/16-pouce
- L'API 526 ne reprend pas le diamètre de bride 2 1/2 pouce. Cependant ARI peut le livrer sans supplément de prix.
- Contre-pression max admissible pour des soupapes avec soufflet à 100°F: d'équilibrage: NPS 1.5 x 3 pouce ANSI150-600 = 230 psig;
NPS 1.5 x 3 pouce ANSI900 = 500 psig;
NPS 2 x 3 pouce = 500 psig.
- La pression de sortie pour des températures supérieures à 100°F ne doit pas dépasser les limites définies par l'ANSI/ASME B16-34.



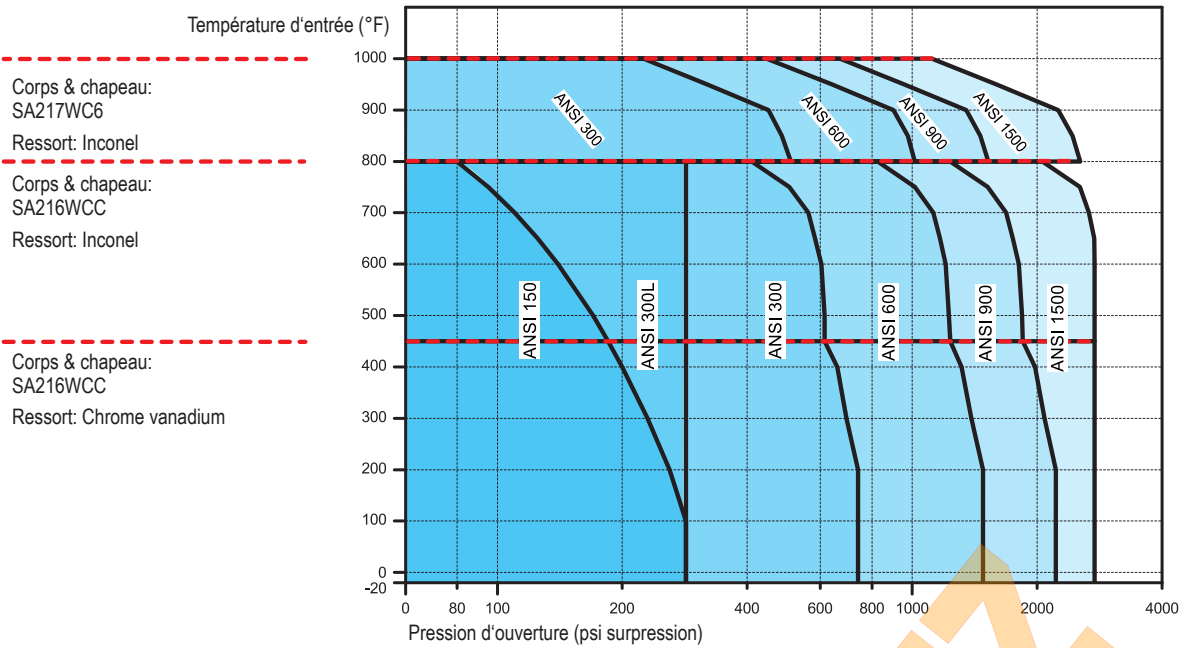

Spécifications - Code d'identification H (Surface 0,869 in²)

Taille de soupape	Matériau	Brides ANSI std. (RF ou RTJ)	Pression de début d'ouverture max.					Tenue max de la bride (sortie) (5)	Dimensions				Poids	
			entrée	sortie	psig à 100°F	psig à 450°F	psig à 800°F		psig à 1000°F	I	I1	Max. H		Min. X
1.5 H 3	SA216WCC	Chrome vanad.	150	150	285	185		285	4 7/8	5 1/8	21	10	50	
1.5 H 3	SA216WCC	Inconel	150	150		185	80	285	4 7/8	5 1/8	21	10	50	
1.5 H 3	SA216WCC	Chrome vanad.	300L	150	285	285		285	4 7/8	5 1/8	21	10	54	
1.5 H 3	SA216WCC	Inconel	300L	150		285	285	285	4 7/8	5 1/8	21	10	54	
2 H 3	SA216WCC	Chrome vanad.	300	150	740	615		285	4 7/8	5 1/8	21	12	58	
2 H 3	SA216WCC	Inconel	300	150		615	410	285	4 7/8	5 1/8	21	12	58	
2 H 3	SA217WC6	Inconel	300	150			510	215	285	4 7/8	5 1/8	21	12	58
2 H 3	SA216WCC	Chrome vanad.	600	150	1480	1235		285	6 3/8	6 1/16	25 1/2	12	120	
2 H 3	SA216WCC	Inconel	600	150		1235	825	285	6 3/8	6 1/16	25 1/2	12	120	
2 H 3	SA217WC6	Inconel	600	150			1015	430	285	4 7/8	5 1/8	21	12	60
2 H 3	SA216WCC	Chrome vanad.	900	150	2220	1845		285	6 3/8	6 1/16	25 1/2	12	135	
2 H 3	SA216WCC	Inconel	900	150		1845	1235	285	6 3/8	6 1/16	25 1/2	12	135	
2 H 3	SA217WC6	Inconel	900	150			1525	650	285	6 3/8	6 1/16	25 1/2	12	135
2 H 3	SA216WCC	Chrome vanad.	1500	300	2750	2750		740	6 3/8	6 1/16	25 1/2	12	140	
2 H 3	SA216WCC	Inconel	1500	300		2750	2060	740	6 3/8	6 1/16	25 1/2	12	140	
2 H 3	SA217WC6	Inconel	1500	300			2540	1080	740	6 3/8	6 1/16	25 1/2	12	140

Dimensions centre à face selon API 526

Remarques

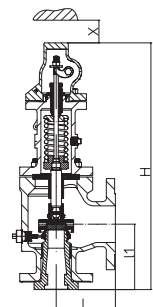
- Les soupapes réglées à une pdo inférieure à 15 psig n'ont pas le marquage ASME Code.
- Maximale Dimensions I et I1 +/- 1/16-pouce
- Contre-pression max admissible pour des soupapes avec soufflet à 100°F: d'équilibrage: NPS 1.5 x 3 pouce = 230 psig;
NPS 2 x 3 pouce ANSI150-900 = 230 psig;
NPS 2 x 3 pouce ANSI1500 = 415 psig.
- La pression de sortie pour des températures supérieures à 100°F ne doit pas dépasser les limites définies par l'ANSI/ASME B16-34.



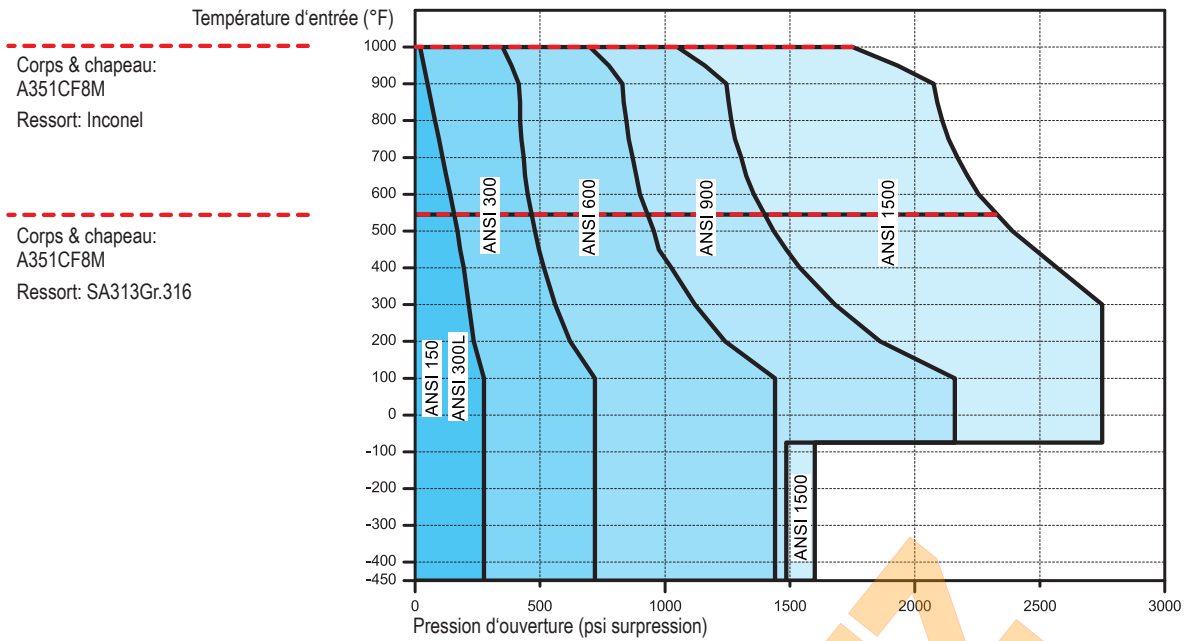

Spécifications - Code d'identification H (Surface 0,869 in²)

Taille de soupape	Matériau		Brides ANSI std. (RF ou RTJ)		Pression de début d'ouverture max. psig à						Tenue max de la bride (sortie) (5)	Dimensions				Poids lbs	
					-450°F to -75°F	-75°F to 21°F	-20°F to 100°F	450°F	550°F	800°F		1000°F	psig à 100°F	I	I1		Max. H
1.5 H 3	SA351CF8M	SA313Gr.316	150	150	275	275	275	180	155		275	4 7/8	5 1/8	21	10	50	
1.5 H 3	SA351CF8M	Inconel	150	150					155	80	20	275	4 7/8	5 1/8	21	10	50
1.5 H 3	SA351CF8M	SA313Gr.316	300L	150	275	275	275	275	275		275	4 7/8	5 1/8	21	10	54	
1.5 H 3	SA351CF8M	Inconel	300L	150					275	275	275	275	4 7/8	5 1/8	21	10	54
2 H 3	SA351CF8M	SA313Gr.316	300	150	720	720	720	495	465		275	4 7/8	5 1/8	21	12	58	
2 H 3	SA351CF8M	Inconel	300	150					465	420	350	275	4 7/8	5 1/8	21	12	58
2 H 3	SA351CF8M	SA313Gr.316	600	150	1440	1440	1440	975	928		275	6 3/8	6 1/16	25 1/2	12	120	
2 H 3	SA351CF8M	Inconel	600	150					928	845	700	275	6 3/8	6 1/16	25 1/2	12	120
2 H 3	SA351CF8M	SA313Gr.316	900	150	1485	2160	2160	1485	1395		275	6 3/8	6 1/16	25 1/2	12	135	
2 H 3	SA351CF8M	Inconel	900	150					1395	1265	1050	275	6 3/8	6 1/16	25 1/2	12	135
2 H 3	SA351CF8M	SA313Gr.316	1500	300	1600	2750	2750	2480	2323		600	6 3/8	6 1/16	25 1/2	12	140	
2 H 3	SA351CF8M	Inconel	1500	300					2323	2110	1750	600	6 3/8	6 1/16	25 1/2	12	140

Dimensions centre à face selon API 526

Remarques

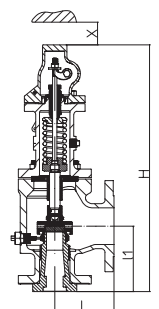
- Les soupapes réglées à une pdo inférieure à 15 psig n'ont pas le marquage ASME Code.
- Maximale Dimensions I et I1 +/- 1/16-pouce
- Contre-pression max admissible pour des soupapes avec soufflet à 100°F: d'équilibre: NPS 1.5 x 3 pouce = 230 psig;
NPS 2 x 3 pouce ANSI150-900 = 230 psig;
NPS 2 x 3 pouce ANSI1500 = 415 psig.
- La pression de sortie pour des températures supérieures à 100°F ne doit pas dépasser les limites définies par l'ANSI/ASME B16-34.



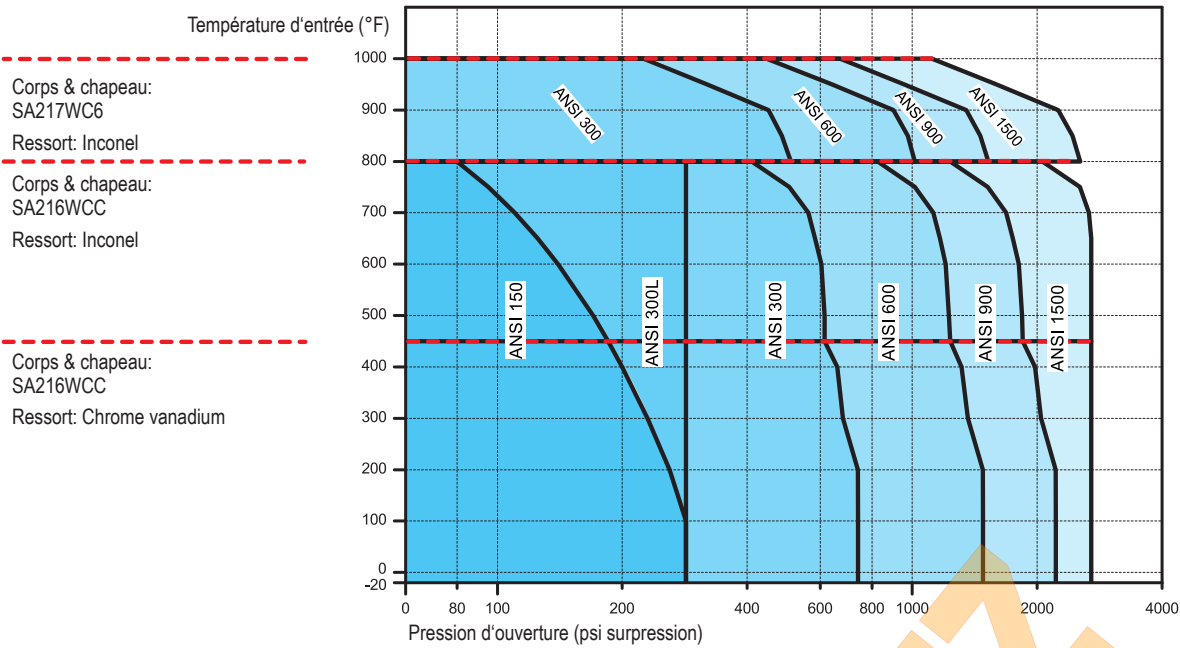

Spécifications - Code d'identification J (Surface 1,427 in²)

Taille de soupape	Matériau	Brides ANSI std. (RF ou RTJ)	Pression de début d'ouverture max.					Tenue max de la bride (sortie) (5)	Dimensions				Poids	
			entrée	sortie	psig à 100°F	psig à 450°F	psig à 800°F		psig à 1000°F	I	I1	Max. H		Min. X
2 J 3	SA216WCC	Chrome vanad.	150	150	285	185		285	4 7/8	5 3/8	21 3/4	12	58	
2 J 3	SA216WCC	Inconel	150	150		185	80	285	4 7/8	5 3/8	21 3/4	12	58	
2 J 3	SA216WCC	Chrome vanad.	300L	150	285	285		285	4 7/8	5 3/8	21 3/4	12	62	
2 J 3	SA216WCC	Inconel	300L	150		285	285	285	4 7/8	5 3/8	21 3/4	12	62	
3 J 4	SA216WCC	Chrome vanad.	300	150	740	615		285	7 1/8	7 1/4	22 3/4	14	76	
3 J 4	SA216WCC	Inconel	300	150		615	410	285	7 1/8	7 1/4	22 3/4	14	76	
3 J 4	SA217WC6	Inconel	300	150			510	215	285	7 1/8	7 1/4	22 3/4	14	76
3 J 4	SA216WCC	Chrome vanad.	600	150	1480	1235		285	7 1/8	7 1/4	30 1/2	14	205	
3 J 4	SA216WCC	Inconel	600	150		1235	825	285	7 1/8	7 1/4	30 1/2	14	205	
3 J 4	SA217WC6	Inconel	600	150			1015	430	285	7 1/8	7 1/4	30 1/2	14	205
3 J 4	SA216WCC	Chrome vanad.	900	150	2220	1845		285	7 1/8	7 1/4	30 1/2	14	205	
3 J 4	SA216WCC	Inconel	900	150		1845	1235	285	7 1/8	7 1/4	30 1/2	14	205	
3 J 4	SA217WC6	Inconel	900	150			1525	650	285	7 1/8	7 1/4	30 1/2	14	205
3 J 4	SA216WCC	Chrome vanad.	1500	300	2700	2700		600	7 1/8	7 1/4	30 1/2	14	235	
3 J 4	SA216WCC	Inconel	1500	300		2700	2060	600	7 1/8	7 1/4	30 1/2	14	235	
3 J 4	SA217WC6	Inconel	1500	300			2540	1080	600	7 1/8	7 1/4	30 1/2	14	235

Dimensions centre à face selon API 526

Remarques

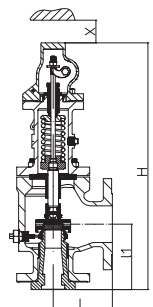
- Les soupapes réglées à une pdo inférieure à 15 psig n'ont pas le marquage ASME Code.
- Maximale Dimensions I et I1 +/- 1/16-pouce
- L'API 526 ne reprend pas le diamètre de bride 2 1/2 pouce. Cependant ARI peut le livrer sans supplément de prix.
- Contre-pression max admissible pour des soupapes avec soufflet à 100°F: d'équilibrage: NPS 2 x 3 pouce = 230 psig; NPS 3 x 4 pouce = 230 psig.
- La pression de sortie pour des températures supérieures à 100°F ne doit pas dépasser les limites définies par l'ANSI/ASME B16-34.



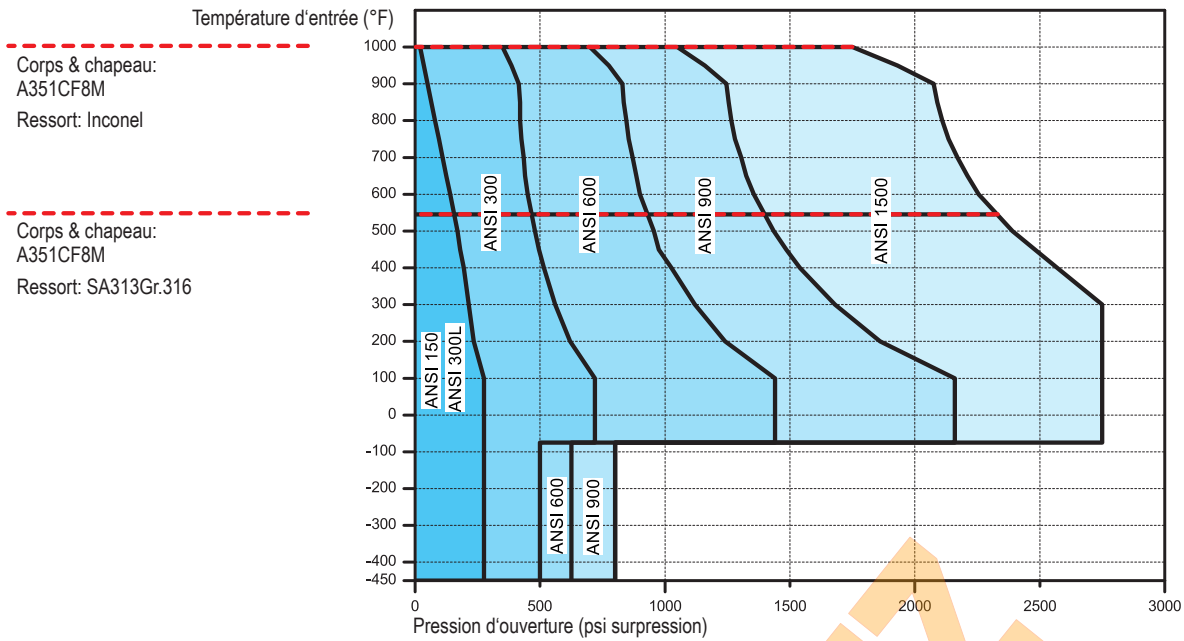

Spécifications - Code d'identification J (Surface 1,427 in²)

Taille de soupape pouce	Matériau		Brides ANSI std. (RF ou RTJ)		Pression de début d'ouverture max. psig à						Tenue max de la bride (sortie) (5) psig à 100°F	Dimensions				Poids lbs	
	Corps & chapeau	Ressort	entrée	sortie	-450°F to -75°F	-75°F to 21°F	-20°F to 100°F	450°F	550°F	800°F		1000°F	I	I1	Max. H		Min. X
2 J 3	SA351CF8M	SA313Gr.316	150	150	275	275	275	180	155			275	4 7/8	5 3/8	21 3/4	12	58
2 J 3	SA351CF8M	Inconel	150	150					155	80	20	275	4 7/8	5 3/8	21 3/4	12	58
2 J 3	SA351CF8M	SA313Gr.316	300L	150	275	275	275	275	275			275	4 7/8	5 3/8	21 3/4	12	62
2 J 3	SA351CF8M	Inconel	300L	150					275	275	275	275	4 7/8	5 3/8	21 3/4	12	62
3 J 4	SA351CF8M	SA313Gr.316	300	150	500	720	720	495	465			275	7 1/8	7 1/4	22 3/4	14	76
3 J 4	SA351CF8M	Inconel	300	150					465	420	350	275	7 1/8	7 1/4	22 3/4	14	76
3 J 4	SA351CF8M	SA313Gr.316	600	150	625	1440	1440	975	928			275	7 1/8	7 1/4	30 1/2	14	205
3 J 4	SA351CF8M	Inconel	600	150					928	845	700	275	7 1/8	7 1/4	30 1/2	14	205
3 J 4	SA351CF8M	SA313Gr.316	900	150	800	2160	2160	1485	1395			275	7 1/8	7 1/4	30 1/2	14	205
3 J 4	SA351CF8M	Inconel	900	150					1395	1265	1050	275	7 1/8	7 1/4	30 1/2	14	205
3 J 4	SA351CF8M	SA313Gr.316	1500	300	800	2750	2750	2480	2323			600	7 1/8	7 1/4	30 1/2	14	235
3 J 4	SA351CF8M	Inconel	1500	300					2323	2110	1750	600	7 1/8	7 1/4	30 1/2	14	235

Dimensions centre à face selon API 526

Remarques

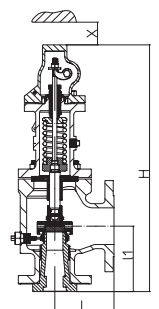
- Les soupapes réglées à une pdo inférieure à 15 psig n'ont pas le marquage ASME Code.
- Maximale Dimensions I et I1 +/- 1/16-pouce
- L'API 526 ne reprend pas le diamètre de bride 2 1/2 pouce. Cependant ARI peut le livrer sans supplément de prix.
- Contre-pression max admissible pour des soupapes avec soufflet à 100°F: d'équilibrage: NPS 2 x 3 pouce = 230 psig; NPS 3 x 4 pouce = 230 psig.
- La pression de sortie pour des températures supérieures à 100°F ne doit pas dépasser les limites définies par l'ANSI/ASME B16-34.



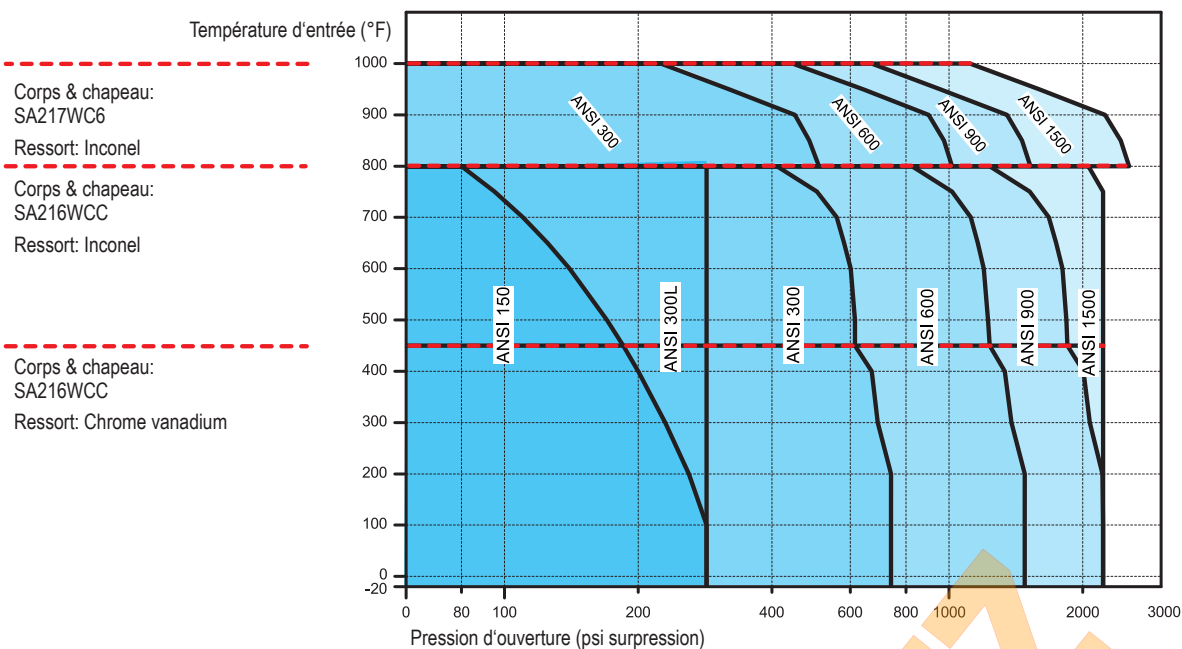

Spécifications - Code d'identification K (Surface 2,036 in²)

Taille de sou-pape	Matériau	Brides ANSI std. (RF ou RTJ)	Pression de début d'ouverture max.					Tenue max de la bride (sortie) (5)	Dimensions				Poids	
			entrée	sortie	psig à 100°F	psig à 450°F	psig à 800°F		psig à 1000°F	I	I1	Max. H		Min. X
3 K 4	SA216WCC	Chrome vanad.	150	150	285	185		285	6 3/8	6 1/8	26 1/2	14	120	
3 K 4	SA216WCC	Inconel	150	150		185	80	285	6 3/8	6 1/8	26 1/2	14	120	
3 K 4	SA216WCC	Chrome vanad.	300L	150	285	285		285	6 3/8	6 1/8	26 1/2	14	130	
3 K 4	SA216WCC	Inconel	300L	150		285	285	285	6 3/8	6 1/8	26 1/2	14	130	
3 K 4	SA216WCC	Chrome vanad.	300	150	740	615		285	6 3/8	6 1/8	26 1/2	14	135	
3 K 4	SA216WCC	Inconel	300	150		615	410	285	6 3/8	6 1/8	26 1/2	14	135	
3 K 4	SA217WC6	Inconel	300	150			510	215	285	6 3/8	6 1/8	26 1/2	14	135
3 K 4	SA216WCC	Chrome vanad.	600	150	1480	1235		285	7 1/8	7 1/4	30 1/2	14	185	
3 K 4	SA216WCC	Inconel	600	150		1235	825	285	7 1/8	7 1/4	30 1/2	14	185	
3 K 4	SA217WC6	Inconel	600	150			1015	430	285	7 1/8	7 1/4	26 1/2	14	135
3 K 6	SA216WCC	Chrome vanad.	900	150	2220	1845		285	8 1/2	7 13/16	34 1/4	20	215	
3 K 6	SA216WCC	Inconel	900	150		1845	1235	285	8 1/2	7 13/16	34 1/4	20	215	
3 K 4	SA217WC6	Inconel	900	150			1525	650	285	8 1/2	7 13/16	30 1/2	20	185
3 K 6	SA216WCC	Chrome vanad.	1500	300	2220	2220		600	8 1/2	7 3/4	34 1/4	20	255	
3 K 6	SA216WCC	Inconel	1500	300		2220	2060	600	8 1/2	7 3/4	34 1/4	20	255	
3 K 4	SA217WC6	Inconel	1500	300			2220	1080	600	8 1/2	7 3/4	34 1/4	20	255

Dimensions centre à face selon API 526

Remarques

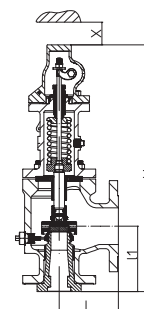
- Les soupapes réglées à une pdo inférieure à 15 psig n'ont pas le marquage ASME Code.
- Maximale Dimensions I et I1 +/- 1/16-pouce
- L'API 526 ne reprend pas le diamètre de bride 2 1/2 pouce. Cependant ARI peut le livrer sans supplément de prix.
- Contre-pression max admissible pour des soupapes avec soufflet à 100°F: d'équilibrage: NPS 3 x 4 pouce ANSI150-300 WCC = 150 psig;
NPS 3 x 4 pouce ANSI600 WCC = 200 psig;
NPS 3 x 6 pouce ANSI900-1500 WCC = 200 psig;
NPS 3 x 4 pouce ANSI900-1500 WC6 = 230 psig.
- La pression de sortie pour des températures supérieures à 100°F ne doit pas dépasser les limites définies par l'ANSI/ASME B16-34.



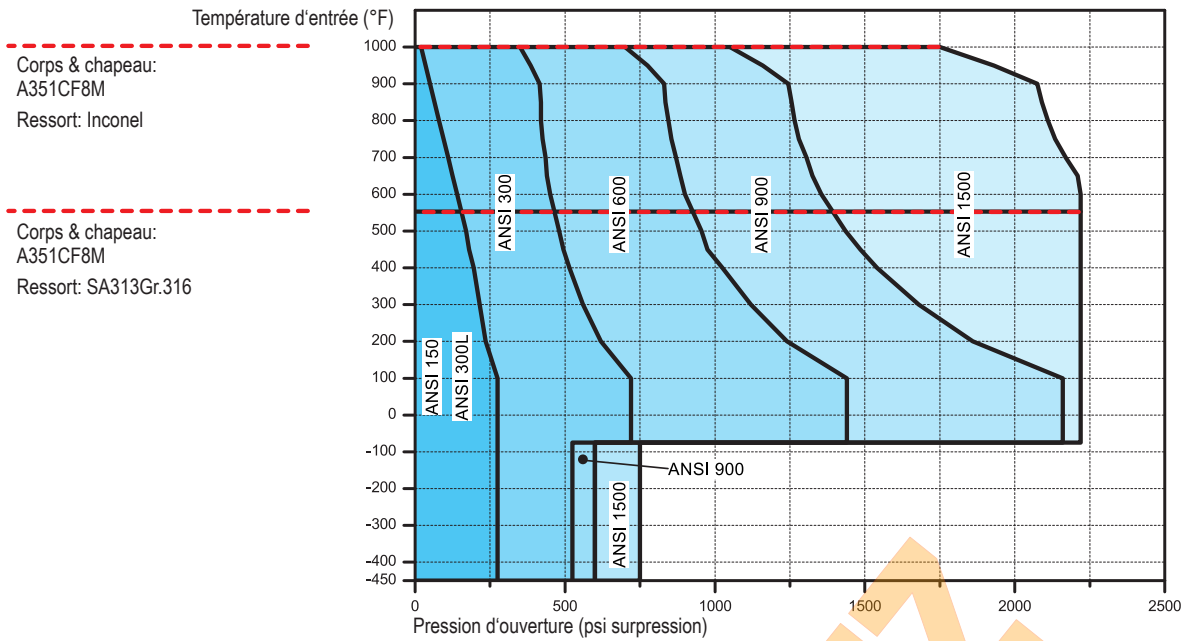

Spécifications - Code d'identification K (Surface 2,036 in²)

Taille de soupape	Matériau		Brides ANSI std. (RF ou RTJ)		Pression de début d'ouverture max. psig à						Tenue max de la bride (sortie) (5)	Dimensions				Poids lbs	
					-450°F to -75°F	-75°F to 21°F	-20°F to 100°F	450°F	550°F	800°F		1000°F	I	I1	Max. H		Min. X
3 K 4	SA351CF8M	SA313Gr.316	150	150	275	275	275	180	155		275	6 3/8	6 1/8	26 1/2	14	120	
3 K 4	SA351CF8M	Inconel	150	150					155	80	20	275	6 3/8	6 1/8	26 1/2	14	120
3 K 4	SA351CF8M	SA313Gr.316	300L	150	275	275	275	275	275		275	6 3/8	6 1/8	26 1/2	14	130	
3 K 4	SA351CF8M	Inconel	300L	150					275	275	275	275	6 3/8	6 1/8	26 1/2	14	130
3 K 4	SA351CF8M	SA313Gr.316	300	150	525	720	720	495	465		275	6 3/8	6 1/8	26 1/2	14	135	
3 K 4	SA351CF8M	Inconel	300	150				465	420	350	275	6 3/8	6 1/8	26 1/2	14	135	
3 K 4	SA351CF8M	SA313Gr.316	600	150	600	1440	1440	975	928		275	7 1/8	7 1/4	30 1/2	14	185	
3 K 4	SA351CF8M	Inconel	600	150				928	845	700	275	7 1/8	7 1/4	30 1/2	14	185	
3 K 6	SA351CF8M	SA313Gr.316	900	150	600	2160	2160	1485	1395		275	8 1/2	7 13/16	34 1/4	20	215	
3 K 6	SA351CF8M	Inconel	900	150				1395	1265	1050	275	8 1/2	7 13/16	34 1/4	20	215	
3 K 6	SA351CF8M	SA313Gr.316	1500	300	750	2220	2220	2220	2220		600	8 1/2	7 3/4	34 1/4	20	255	
3 K 6	SA351CF8M	Inconel	1500	300				2220	2110	1750	600	8 1/2	7 3/4	34 1/4	20	255	

Dimensions centre à face selon API 526

Remarques

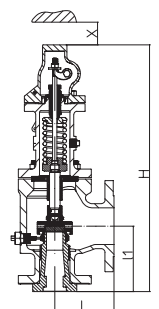
1. Les soupapes réglées à une pdo inférieure à 15 psig n'ont pas le marquage ASME Code.
2. Maximale Dimensions I et I1 +/- 1/16-pouce
3. L'API 526 ne reprend pas le diamètre de bride 2 1/2 pouce. Cependant ARI peut le livrer sans supplément de prix.
4. Contre-pression max admissible pour des soupapes avec soufflet à 100°F: d'équilibrage: NPS 3 x 4 pouce ANSI150-600 = 230 psig;
NPS 3 x 6 pouce ANSI900-1500 = 230 psig
5. La pression de sortie pour des températures supérieures à 100°F ne doit pas dépasser les limites définies par l'ANSI/ASME B16-34.



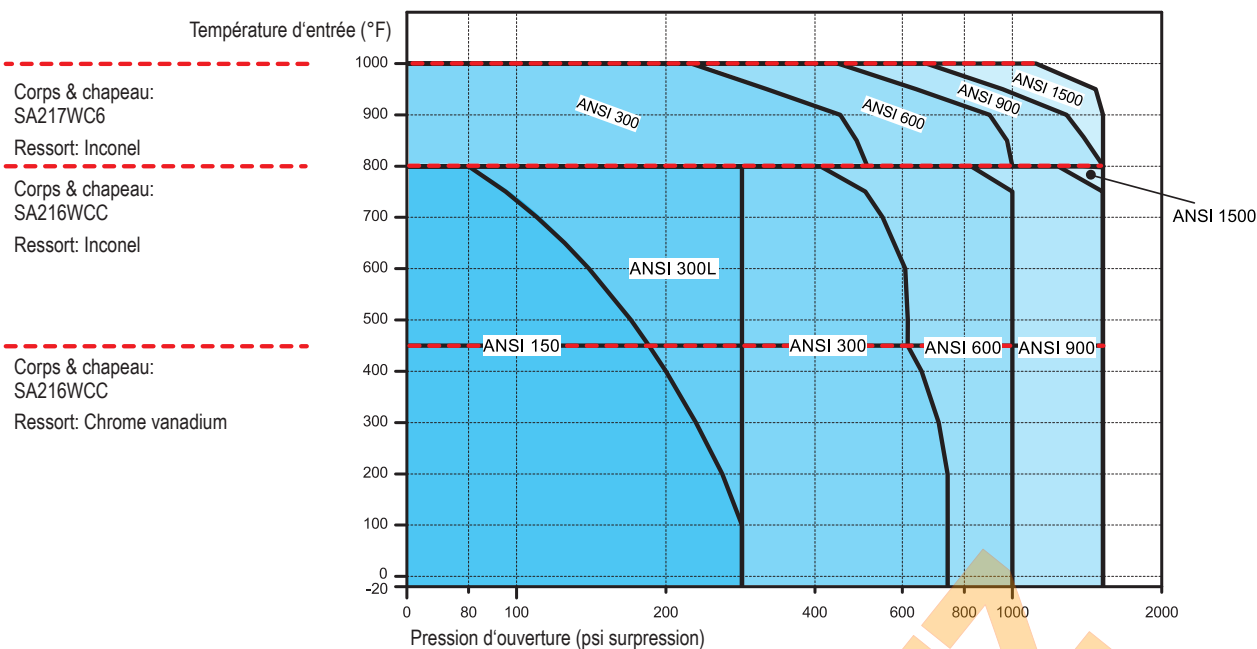

Spécifications - Code d'identification L (Surface 3,160 in²)

Taille de sou-pape	Matériau	Brides ANSI std. (RF ou RTJ)	Pression de début d'ouverture max.					Tenue max de la bride (sortie) (4)	Dimensions				Poids	
			entrée	sortie	psig à 100°F	psig à 450°F	psig à 800°F		psig à 1000°F	I	I1	Max. H		Min. X
3 L 4	SA216WCC	Chrome vanad.	150	150	285	185		285	6 1/2	6 1/8	26 1/2	14	130	
3 L 4	SA216WCC	Inconel	150	150		185	80	285	6 1/2	6 1/8	26 1/2	14	130	
3 L 4	SA216WCC	Chrome vanad.	300L	150	285	285		285	6 1/2	6 1/8	26 1/2	14	140	
3 L 4	SA216WCC	Inconel	300L	150		285	285	285	6 1/2	6 1/8	26 1/2	14	140	
4 L 6	SA216WCC	Chrome vanad.	300	150	740	615		285	7 1/8	7 1/16	30 1/4	20	200	
4 L 6	SA216WCC	Inconel	300	150		615	410	285	7 1/8	7 1/16	30 1/4	20	200	
4 L 6	SA217WC6	Inconel	300	150			510	215	285	7 1/8	7 1/16	30 1/4	20	200
4 L 6	SA216WCC	Chrome vanad.	600	150	1000	1000		285	8	7 1/16	30 1/4	20	220	
4 L 6	SA216WCC	Inconel	600	150		1000	825	285	8	7 1/16	30 1/4	20	220	
4 L 6	SA217WC6	Inconel	600	150			1000	430	285	8	7 1/16	30 1/4	20	220
4 L 6	SA216WCC	Chrome vanad.	900	150	1500	1500		285	8 3/4	7 3/4	34 1/4	20	250	
4 L 6	SA216WCC	Inconel	900	150		1500	1235	285	8 3/4	7 3/4	34 1/4	20	250	
4 L 6	SA217WC6	Inconel	900	150			1500	650	285	8 3/4	7 3/4	34 1/4	20	250
4 L 6	SA216WCC	Inconel	1500	150		1500	1500	285	8 3/4	7 3/4	34 1/4	20	270	
4 L 6	SA217WC6	Inconel	1500	150			1500	1080	600	8 3/4	7 3/4	34 1/4	20	270

Dimensions centre à face selon API 526

Remarques

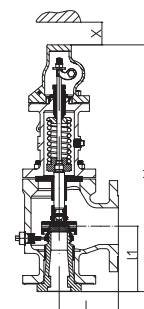
- Les soupapes réglées à une pdo inférieure à 15 psig n'ont pas le marquage ASME Code.
- Maximale Dimensions I et I1 +/- 1/16-pouce
- Contre-pression max admissible pour des soupapes avec soufflet à 100°F: d'équilibrage: NPS 3 x 4 pouce = 100 psig;
NPS 4 x 6 pouce = 170 psig.
- La pression de sortie pour des températures supérieures à 100°F ne doit pas dépasser les limites définies par l'ANSI/ASME B16-34.



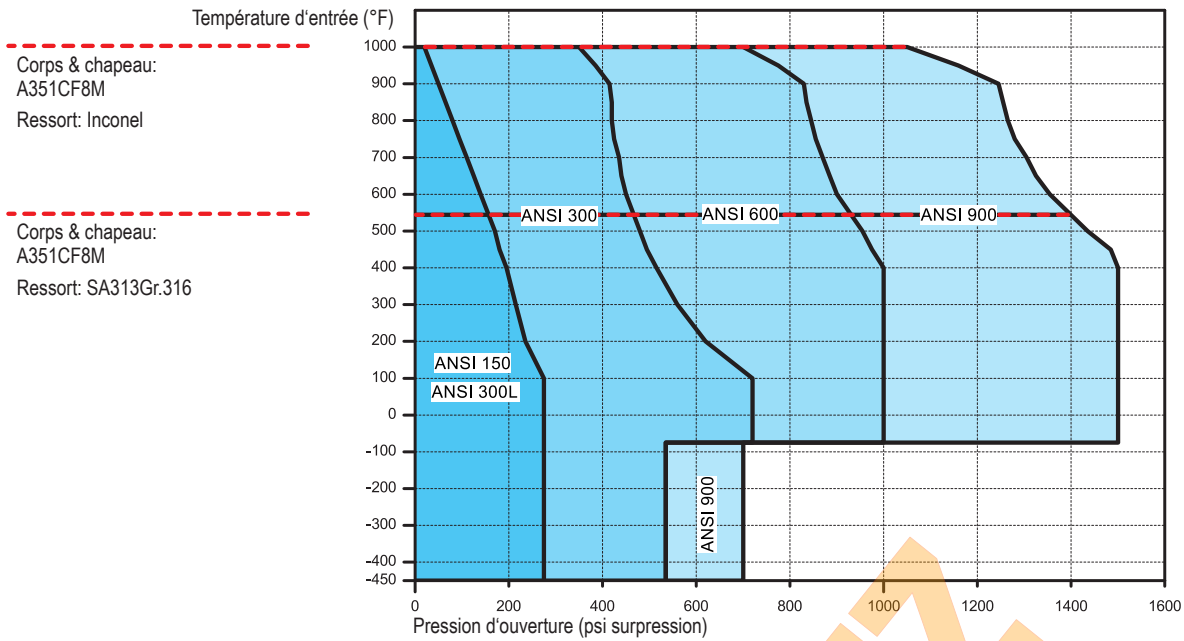

Spécifications - Code d'identification L (Surface 3,160 in²)

Taille de soupape pouce	Matériau		Brides ANSI std. (RF ou RTJ)		Pression de début d'ouverture max. psig à						Tenue max de la bride (sortie) (4)	Dimensions				Poids lbs	
	Corps & chapeau	Ressort	entrée	sortie	-450°F to -75°F	-75°F to 21°F	-20°F to 100°F	450°F	550°F	800°F	1000°F	psig à 100°F	I	I1	Max. H		Min. X
3 L 4	SA351CF8M	SA313Gr.316	150	150	275	275	275	180	155			275	6 1/2	6 1/8	26 1/2	14	130
3 L 4	SA351CF8M	Inconel	150	150					155	80	20	275	6 1/2	6 1/8	26 1/2	14	130
3 L 4	SA351CF8M	SA313Gr.316	300L	150	275	275	275	275	275			275	6 1/2	6 1/8	26 1/2	14	140
3 L 4	SA351CF8M	Inconel	300L	150					275	275	275	275	6 1/2	6 1/8	26 1/2	14	140
4 L 6	SA351CF8M	SA313Gr.316	300	150	535	720	720	495	465			275	7 1/8	7 1/16	30 1/4	20	200
4 L 6	SA351CF8M	Inconel	300	150					465	420	350	275	7 1/8	7 1/16	30 1/4	20	200
4 L 6	SA351CF8M	SA313Gr.316	600	150	535	1000	1000	975	928			275	8	7 1/16	30 1/4	20	220
4 L 6	SA351CF8M	Inconel	600	150					928	835	700	275	8	7 1/16	30 1/4	20	220
4 L 6	SA351CF8M	SA313Gr.316	900	150	700	1500	1500	1485	1395			275	8 3/4	7 3/4	34 1/4	20	250
4 L 6	SA351CF8M	Inconel	900	150					1395	1265	1050	275	8 3/4	7 3/4	34 1/4	20	250

Dimensions centre à face selon API 526

Remarques

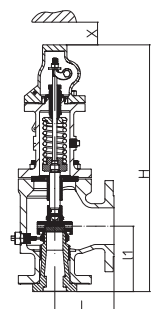
- Les soupapes réglées à une pdo inférieure à 15 psig n'ont pas le marquage ASME Code.
- Maximale Dimensions I et I1 +/- 1/16-pouce
- Contre-pression max admissible pour des soupapes avec soufflet à 100°F: d'équilibrage: NPS 3 x 4 pouce = 100 psig;
NPS 4 x 6 pouce = 170 psig.
- La pression de sortie pour des températures supérieures à 100°F ne doit pas dépasser les limites définies par l'ANSI/ASME B16-34.



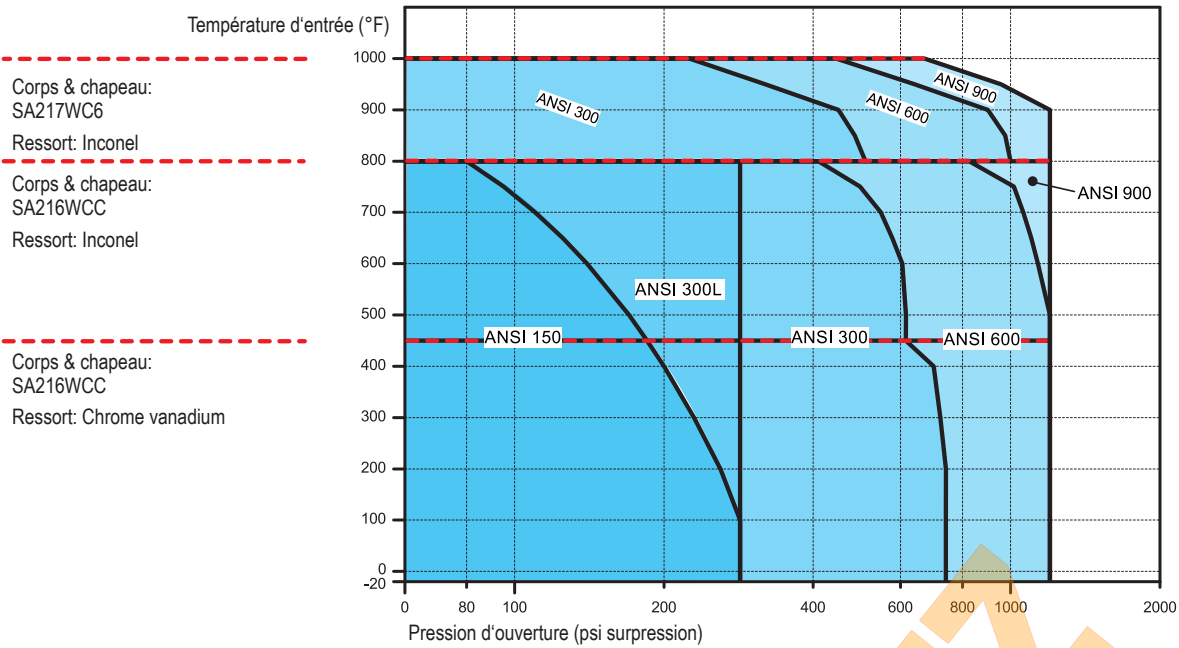

Spécifications - Code d'identification M (Surface 3,987 in²)

Taille de sou-pape	Matériau	Brides ANSI std. (RF ou RTJ)	Pression de début d'ouverture max.					Tenue max de la bride (sortie) (4)	Dimensions				Poids
			entrée	sortie	psig à 100°F	psig à 450°F	psig à 800°F		psig à 1000°F	I	I1	Max. H	
4 M 6	SA216WCC	Chrome vanad.	150	150	285	185	285	285	7 1/4	7	30 1/4	20	190
4 M 6	SA216WCC	Inconel	150	150	285	185	80	285	7 1/4	7	30 1/4	20	190
4 M 6	SA216WCC	Chrome vanad.	300L	150	285	285	285	285	7 1/4	7	30 1/4	20	200
4 M 6	SA216WCC	Inconel	300L	150	285	285	285	285	7 1/4	7	30 1/4	20	200
4 M 6	SA216WCC	Chrome vanad.	300	150	740	615	285	285	7 1/4	7	30 1/4	20	205
4 M 6	SA216WCC	Inconel	300	150	615	410	285	285	7 1/4	7	30 1/4	20	205
4 M 6	SA217WC6	Inconel	300	150	510	215	285	285	7 1/4	7	30 1/4	20	205
4 M 6	SA216WCC	Chrome vanad.	600	150	1100	1100	285	285	8	7	33 3/4	20	230
4 M 6	SA216WCC	Inconel	600	150	1100	825	285	285	8	7	33 3/4	20	230
4 M 6	SA217WC6	Inconel	600	150	1000	430	285	285	8	7	33 3/4	20	230
4 M 6	SA216WCC	Inconel	900	150	1100	1100	285	285	8 3/4	7 3/4	34 1/4	20	260
4 M 6	SA217WC6	Inconel	900	150	1100	650	285	285	8 3/4	7 3/4	34 1/4	20	260

Dimensions centre à face selon API 526

Remarques

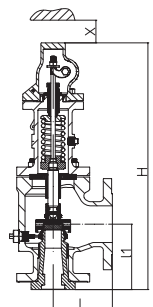
1. Les soupapes réglées à une pdo inférieure à 15 psig n'ont pas le marquage ASME Code.
2. Maximale Dimensions I et I1 +/- 1/16-pouce
3. Contre-pression max admissible pour des soupapes avec soufflet à 100°F: d'équilibrage: NPS 4 x 6 pouce ANSI150-300L = 80 psig;
NPS 4 x 6 pouce ANSI300-900 = 160 psig.
4. La pression de sortie pour des températures supérieures à 100°F ne doit pas dépasser les limites définies par l' ANSI/ASME B16-34.



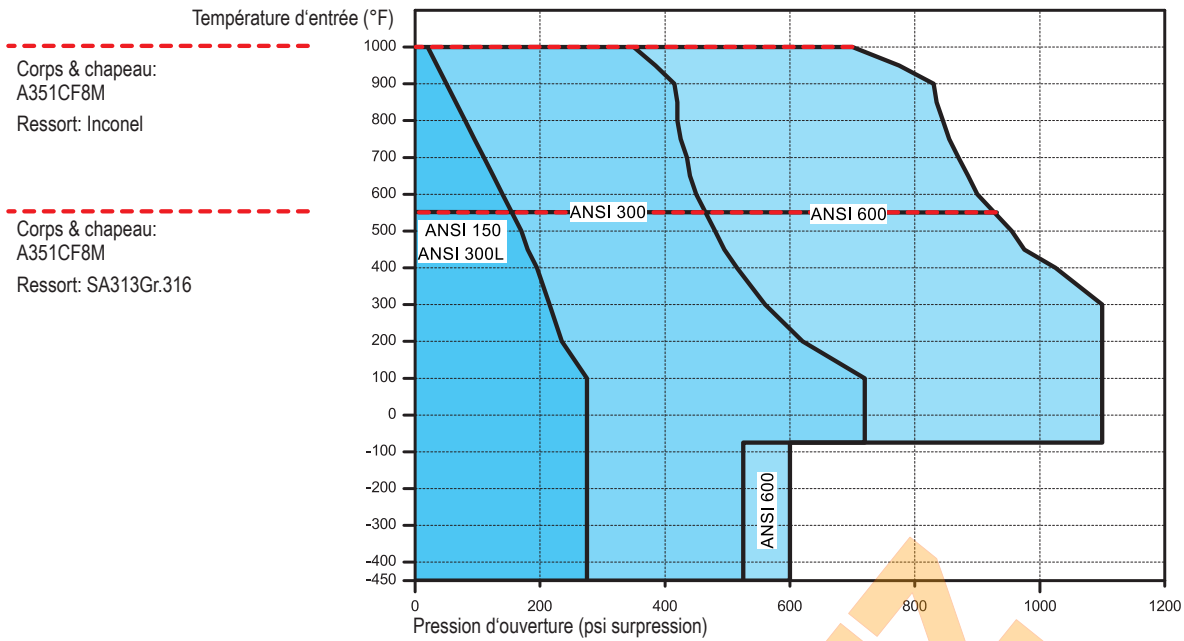

Spécifications - Code d'identification M (Surface 3,987 in²)

Taille de soupape	Matériau		Brides ANSI std. (RF ou RTJ)		Pression de début d'ouverture max. psig à						Tenue max de la bride (sortie) (4) psig à 100°F	Dimensions				Poids lbs	
					-450°F to -75°F	-75°F to 21°F	-20°F to 100°F	450°F	550°F	800°F		1000°F	I	I1	Max. H		Min. X
pouce	Corps & chapeau	Ressort	entrée	sortie								pouce	pouce	pouce	pouce		
4 M 6	SA351CF8M	SA313Gr.316	150	150	275	275	275	180	155		275	7 1/4	7	30 1/4	20	190	
4 M 6	SA351CF8M	Inconel	150	150					155	80	20	275	7 1/4	7	30 1/4	20	190
4 M 6	SA351CF8M	SA313Gr.316	300L	150	275	275	275	275	275		275	7 1/4	7	30 1/4	20	200	
4 M 6	SA351CF8M	Inconel	300L	150					275	275	275	275	7 1/4	7	30 1/4	20	200
4 M 6	SA351CF8M	SA313Gr.316	300	150	525	720	720	495	465		275	7 1/4	7	30 1/4	20	205	
4 M 6	SA351CF8M	Inconel	300	150				465	420	350	275	7 1/4	7	30 1/4	20	205	
4 M 6	SA351CF8M	SA313Gr.316	600	150	600	1100	1100	975	928		275	8	7	33 3/4	20	230	
4 M 6	SA351CF8M	Inconel	600	150				928	845	700	275	8	7	33 3/4	20	230	

Dimensions centre à face selon API 526

Remarques

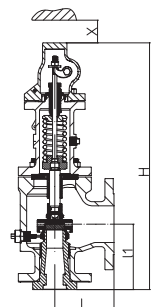
1. Les soupapes réglées à une pdo inférieure à 15 psig n'ont pas le marquage ASME Code.
2. Maximale Dimensions I et I1 +/- 1/16-pouce
3. Contre-pression max admissible pour des soupapes avec soufflet à 100°F: d'équilibrage: NPS 4 x 6 pouce ANSI150-300L = 80 psig; NPS 4 x 6 pouce ANSI300-900 = 160 psig.
4. La pression de sortie pour des températures supérieures à 100°F ne doit pas dépasser les limites définies par l'ANSI/ASME B16-34.



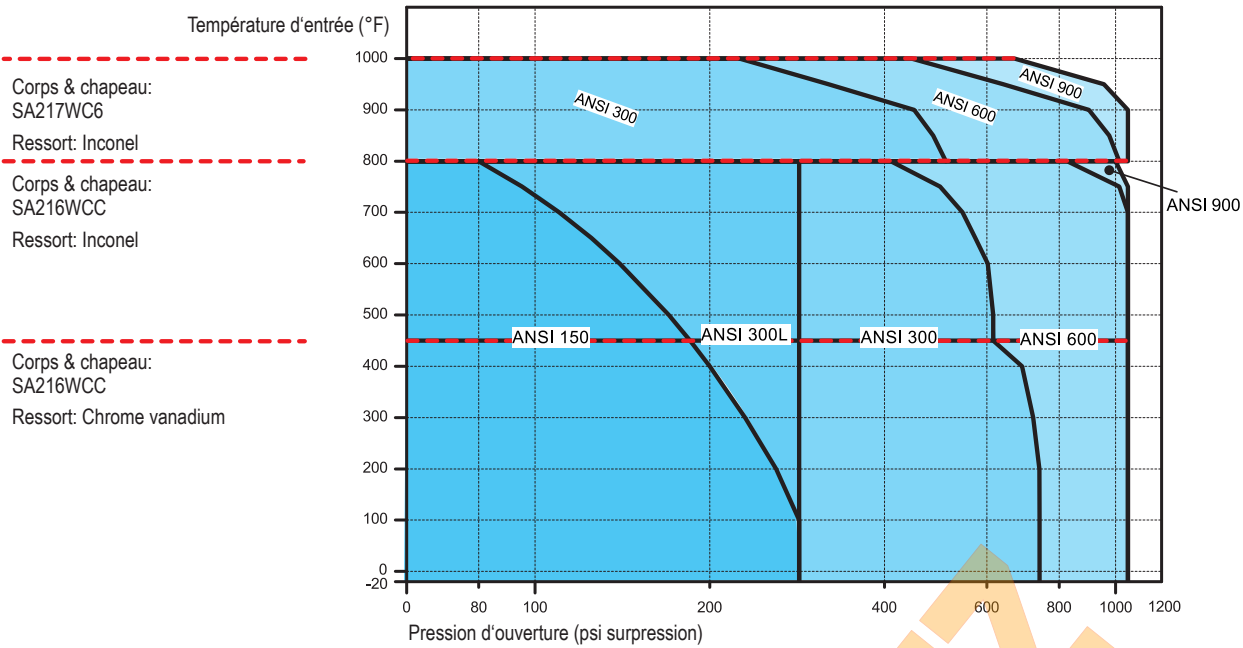

Spécifications - Code d'identification N (Surface 4,807 in²)

Taille de soupape	Matériau	Brides ANSI std. (RF ou RTJ)	Pression de début d'ouverture max.					Tenue max de la bride (sortie) (4)	Dimensions				Poids	
			entrée	sortie	psig à 100°F	psig à 450°F	psig à 800°F		psig à 1000°F	I	I1	Max. H		Min. X
4 N 6	SA216WCC	Chrome vanad.	150	150	285	185		285	8 1/4	7 3/4	31 1/2	20	200	
4 N 6	SA216WCC	Inconel	150	150		185	80	285	8 1/4	7 3/4	31 1/2	20	200	
4 N 6	SA216WCC	Chrome vanad.	300L	150	285	285		285	8 1/4	7 3/4	31 1/2	20	200	
4 N 6	SA216WCC	Inconel	300L	150		285	285	285	8 1/4	7 3/4	31 1/2	20	200	
4 N 6	SA216WCC	Chrome vanad.	300	150	740	615		285	8 1/4	7 3/4	35	20	230	
4 N 6	SA216WCC	Inconel	300	150		615	410	285	8 1/4	7 3/4	35	20	230	
4 N 6	SA217WC6	Inconel	300	150			510	215	285	8 1/4	7 3/4	31 1/2	20	215
4 N 6	SA216WCC	Chrome vanad.	600	150	1000	1000		285	8 3/4	7 3/4	35	20	250	
4 N 6	SA216WCC	Inconel	600	150		1000	825	285	8 3/4	7 3/4	35	20	250	
4 N 6	SA217WC6	Inconel	600	150			1000	430	285	8 3/4	7 3/4	35	20	250
4 N 6	SA216WCC	Inconel	900	150		1000	1000		285	8 3/4	7 3/4	35	20	270
4 N 6	SA217WC6	Inconel	900	150			1000	650	285	8 3/4	7 3/4	35	20	270

Dimensions centre à face selon API 526

Remarques

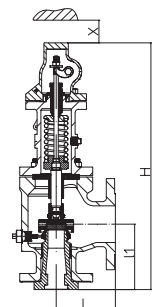
1. Les soupapes réglées à une pdo inférieure à 15 psig n'ont pas le marquage ASME Code.
2. Maximale Dimensions I et I1 +/- 1/16-pouce
3. Contre-pression max admissible pour des soupapes avec soufflet à 100°F: d'équilibrage: NPS 4 x 6 pouce ANSI150-300L = 80 psig;
NPS 4 x 6 pouce ANSI300-900 = 160 psig.
4. La pression de sortie pour des températures supérieures à 100°F ne doit pas dépasser les limites définies par l' ANSI/ASME B16-34.



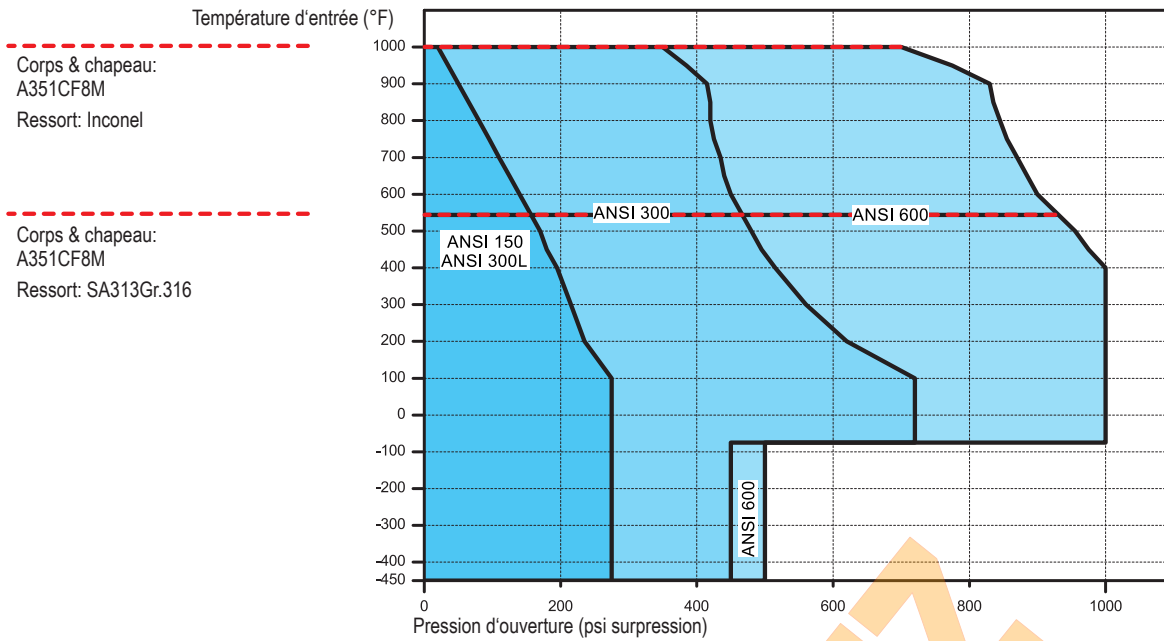

Spécifications - Code d'identification N (Surface 4,807 in²)

Taille de soupape	Matériau		Brides ANSI std. (RF ou RTJ)		Presson de début d'ouverture max. psig à						Tenue max de la bride (sortie) (4) psig à 100°F	Dimensions				Poids lbs	
					-450°F to -75°F	-75°F to 21°F	-20°F to 100°F	450°F	550°F	800°F		1000°F	I	I1	Max. H		Min. X
pouce	Corps & chapeau	Ressort	entrée	sortie								pouce	pouce	pouce	pouce		
4 N 6	SA351CF8M	SA313Gr.316	150	150	275	275	275	180	155		275	8 1/4	7 3/4	31 1/2	20	200	
4 N 6	SA351CF8M	Inconel	150	150					155	80	20	275	8 1/4	7 3/4	31 1/2	20	200
4 N 6	SA351CF8M	SA313Gr.316	300L	150	275	275	275	275	275		275	8 1/4	7 3/4	31 1/2	20	200	
4 N 6	SA351CF8M	Inconel	300L	150					275	275	275	275	8 1/4	7 3/4	31 1/2	20	200
4 N 6	SA351CF8M	SA313Gr.316	300	150	450	720	720	495	465		275	8 1/4	7 3/4	35	20	230	
4 N 6	SA351CF8M	Inconel	300	150					465	420	350	275	8 1/4	7 3/4	35	20	230
4 N 6	SA351CF8M	SA313Gr.316	600	150	500	1000	1000	975	928		275	8 3/4	7 3/4	35	20	250	
4 N 6	SA351CF8M	Inconel	600	150					928	845	700	275	8 3/4	7 3/4	35	20	250

Dimensions centre à face selon API 526

Remarques

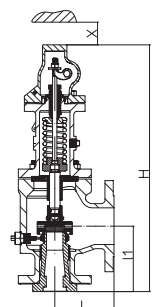
- Les soupapes réglées à une pdo inférieure à 15 psig n'ont pas le marquage ASME Code.
- Maximale Dimensions I et I1 +/- 1/16-pouce
- Contre-pression max admissible pour des soupapes avec soufflet à 100°F: d'équilibrage: NPS 4 x 6 pouce ANSI150-300L = 80 psig;
NPS 4 x 6 pouce ANSI300-600 = 160 psig.
- La pression de sortie pour des températures supérieures à 100°F ne doit pas dépasser les limites définies par l'ANSI/ASME B16-34.



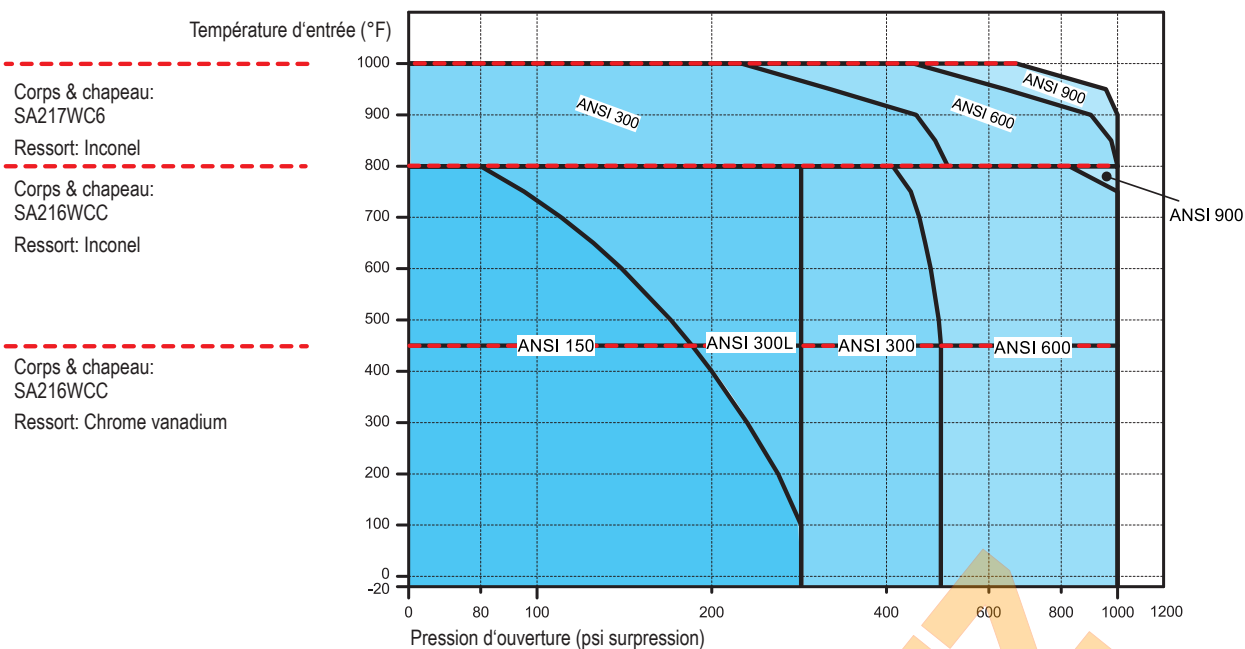

Spécifications - Code d'identification P (Surface 7,07 in²)

Taille de sou-pape	Matériau	Brides ANSI std. (RF ou RTJ)	Pression de début d'ouverture max.					Tenue max de la bride (sortie) (4)	Dimensions				Poids	
			entrée	sortie	psig à 100°F	psig à 450°F	psig à 800°F		psig à 1000°F	I	I1	Max. H		Min. X
4 P 6	SA216WCC	Chrome vanad.	150	150	285	185		285	9	7 1/8	30 7/8	20	210	
4 P 6	SA216WCC	Inconel	150	150		185	80	285	9	7 1/8	30 7/8	20	210	
4 P 6	SA216WCC	Chrome vanad.	300L	150	285	285		285	9	7 1/8	30 7/8	20	220	
4 P 6	SA216WCC	Inconel	300L	150		285	285	285	9	7 1/8	30 7/8	20	220	
4 P 6	SA216WCC	Chrome vanad.	300	150	525	525		285	10	8 7/8	42 1/2	20	330	
4 P 6	SA216WCC	Inconel	300	150		525	410	285	10	8 7/8	42 1/2	20	330	
4 P 6	SA217WC6	Inconel	300	150			510	215	285	10	8 7/8	42 1/2	20	330
4 P 6	SA216WCC	Chrome vanad.	600	150	1000	1000		285	10	8 7/8	42 1/2	20	360	
4 P 6	SA216WCC	Inconel	600	150		1000	825	285	10	8 7/8	42 1/2	20	360	
4 P 6	SA217WC6	Inconel	600	150			1000	430	285	10	8 7/8	42 1/2	20	360
4 P 6	SA216WCC	Inconel	900	150		1000	1000		285	10	8 7/8	42 1/2	20	380
4 P 6	SA217WC6	Inconel	900	150			1000	650	285	10	8 7/8	42 1/2	20	380

Dimensions centre à face selon API 526

Remarques

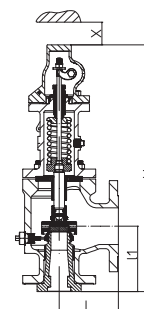
1. Les soupapes réglées à une pdo inférieure à 15 psig n'ont pas le marquage ASME Code.
2. Maximale Dimensions I et I1 +/- 1/16-pouce
3. Contre-pression max admissible pour des soupapes avec soufflet à 100°F: d'équilibrage: NPS 4 x 6 pouce ANSI150-300L = 80 psig;
NPS 4 x 6 pouce ANSI300-900 WCC = 150 psig;
NPS 4 x 6 pouce ANSI300-900 WC6 = 160 psig.
4. La pression de sortie pour des températures supérieures à 100°F ne doit pas dépasser les limites définies par l' ANSI/ASME B16-34.



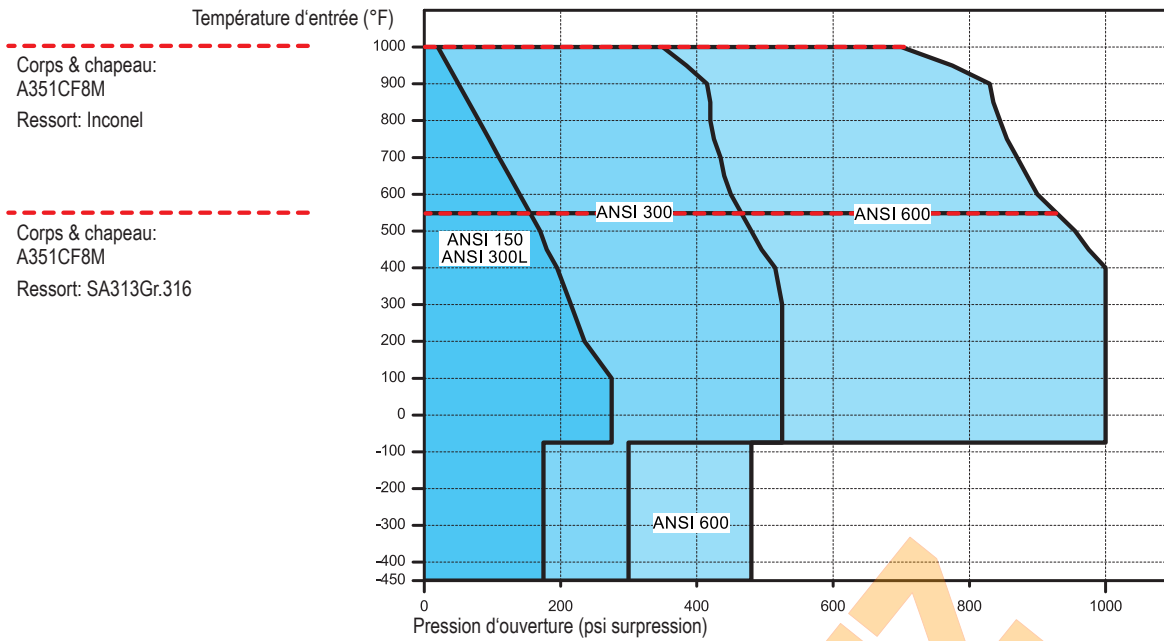

Spécifications - Code d'identification P (Surface 7,07 in²)

Taille de soupape	Matériau		Brides ANSI std. (RF ou RTJ)		Presson de début d'ouverture max. psig à						Tenue max de la bride (sortie) (4)	Dimensions				Poids	
					entrée		sortie		psig à			psig à 100°F		I	I1		Max. H
pouce	Corps & chapeau	Ressort	-450°F to -75°F	-75°F to 21°F	-20°F to 100°F	450°F	550°F	800°F	1000°F	pouce	pouce	pouce	pouce	lbs			
4 P 6	SA351CF8M	SA313Gr.316	150	150	275	275	275	180	155	275	9	7 1/8	30 7/8	20	210		
4 P 6	SA351CF8M	Inconel	150	150					155	80	20	275	9	7 1/8	30 7/8	20	210
4 P 6	SA351CF8M	SA313Gr.316	300L	150	275	275	275	275	275	275	9	7 1/8	30 7/8	20	220		
4 P 6	SA351CF8M	Inconel	300L	150					275	275	275	275	9	7 1/8	30 7/8	20	220
4 P 6	SA351CF8M	SA313Gr.316	300	150	300	525	525	495	465	275	10	8 7/8	42 1/2	20	330		
4 P 6	SA351CF8M	Inconel	300	150					465	420	350	275	10	8 7/8	42 1/2	20	330
4 P 6	SA351CF8M	SA313Gr.316	600	150	480	1000	1000	975	928	275	10	8 7/8	42 1/2	20	360		
4 P 6	SA351CF8M	Inconel	600	150					928	845	700	275	10	8 7/8	42 1/2	20	360

Dimensions centre à face selon API 526

Remarques

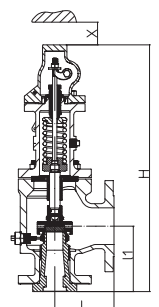
1. Les soupapes réglées à une pdo inférieure à 15 psig n'ont pas le marquage ASME Code.
2. Maximale Dimensions I et I1 +/- 1/16-pouce
3. Contre-pression max admissible pour des soupapes avec soufflet à 100°F: d'équilibrage: NPS 4 x 6 pouce ANSI150-300L = 80 psig;
NPS 4 x 6 pouce ANSI300-600 = 160 psig.
4. La pression de sortie pour des températures supérieures à 100°F ne doit pas dépasser les limites définies par l'ANSI/ASME B16-34.



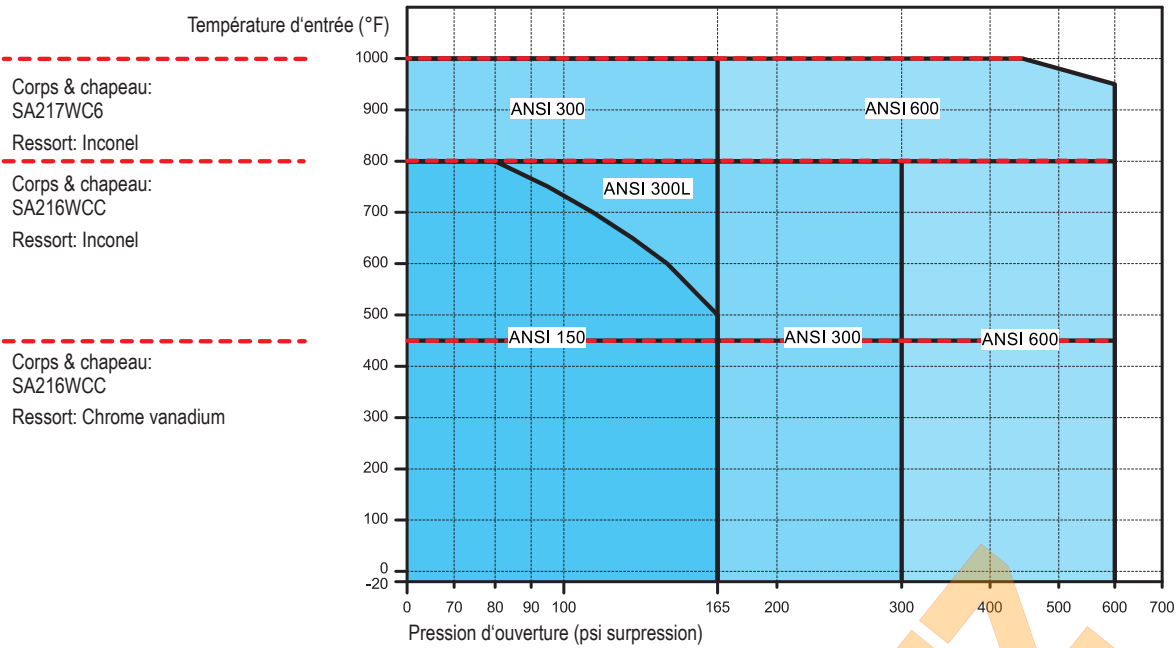

Spécifications - Code d'identification Q (Surface 12,24 in²)

Taille de soupape	Matériau	Brides ANSI std. (RF ou RTJ)	Pression de début d'ouverture max.					Tenue max de la bride (sortie) (4)	Dimensions				Poids	
			entrée	sortie	psig à 100°F	psig à 450°F	psig à 800°F		psig à 1000°F	I	I1	Max. H		Min. X
6 Q 8	SA216WCC	Chrome vanad.	150	150	165	165		115	9 1/2	9 7/16	45 1/2	20	480	
6 Q 8	SA216WCC	Inconel	150	150		165	80	115	9 1/2	9 7/16	45 1/2	20	480	
6 Q 8	SA216WCC	Chrome vanad.	300L	150	165	165		115	9 1/2	9 7/16	45 1/2	20	500	
6 Q 8	SA216WCC	Inconel	300L	150		165	165	115	9 1/2	9 7/16	45 1/2	20	500	
6 Q 8	SA216WCC	Chrome vanad.	300	150	300	300		115	9 1/2	9 7/16	45 1/2	20	520	
6 Q 8	SA216WCC	Inconel	300	150		300	300	115	9 1/2	9 7/16	45 1/2	20	520	
6 Q 8	SA217WC6	Inconel	300	150		300	165	165	115	9 1/2	9 7/16	45 1/2	20	520
6 Q 8	SA216WCC	Chrome vanad.	600	150	600	600		115	9 1/2	9 7/16	49 1/2	20	630	
6 Q 8	SA216WCC	Inconel	600	150		600	600	115	9 1/2	9 7/16	49 1/2	20	630	
6 Q 8	SA217WC6	Inconel	600	150		600	430	115	9 1/2	9 7/16	49 1/2	20	630	

Dimensions centre à face selon API 526

Remarques

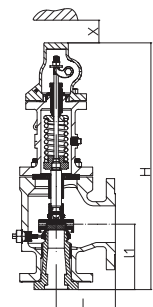
1. Les soupapes réglées à une pdo inférieure à 15 psig n'ont pas le marquage ASME Code.
2. Maximale Dimensions I et I1 +/- 1/8-pouce
3. Contre-pression max admissible pour des soupapes avec soufflet à 100°F: d'équilibrage: NPS 6 x 8 pouce ANSI150-300L = 70 psig;
NPS 6 x 8 pouce ANSI300-600 = 115 psig.
4. La pression de sortie pour des températures supérieures à 100°F ne doit pas dépasser les limites définies par l' ANSI/ASME B16-34.



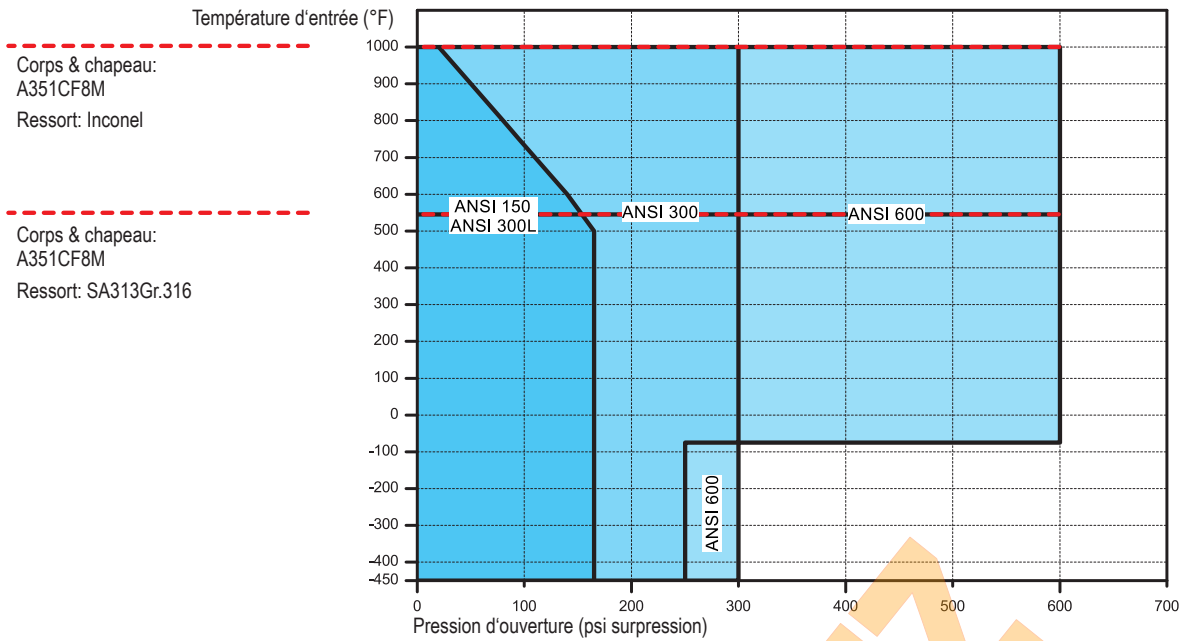

Spécifications - Code d'identification Q (Surface 12,24 in²)

Taille de soupape	Matériau		Brides ANSI std. (RF ou RTJ)		Pression de début d'ouverture max. psig à						Tenue max de la bride (sortie) (4)	Dimensions				Poids	
					entrée	sortie	-450°F to -75°F	-75°F to 21°F	-20°F to 100°F	450°F		550°F	800°F	1000°F	psig à 100°F		I
pouce	Corps & chapeau	Ressort															
6 Q 8	SA351CF8M	SA313Gr.316	150	150	165	165	165	165	153		115	9 1/2	9 7/16	45 1/2	20	480	
6 Q 8	SA351CF8M	Inconel	150	150					153	80	20	115	9 1/2	9 7/16	45 1/2	20	480
6 Q 8	SA351CF8M	SA313Gr.316	300L	150	165	165	165	165	165		115	9 1/2	9 7/16	45 1/2	20	500	
6 Q 8	SA351CF8M	Inconel	300L	150					165	165	165	115	9 1/2	9 7/16	45 1/2	20	500
6 Q 8	SA351CF8M	SA313Gr.316	300	150	250	300	300	300	300		115	9 1/2	9 7/16	45 1/2	20	520	
6 Q 8	SA351CF8M	Inconel	300	150					300	300	300	115	9 1/2	9 7/16	45 1/2	20	520
6 Q 8	SA351CF8M	SA313Gr.316	600	150	300	600	600	600	600		115	9 1/2	9 7/16	49 1/2	20	630	
6 Q 8	SA351CF8M	Inconel	600	150					600	600	600	115	9 1/2	9 7/16	49 1/2	20	630

Dimensions centre à face selon API 526

Remarques

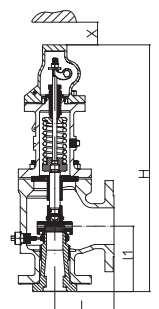
- Les soupapes réglées à une pdo inférieure à 15 psig n'ont pas le marquage ASME Code.
- Maximale Dimensions I et I1 +/- 1/8-pouce
- Contre-pression max admissible pour des soupapes avec soufflet à 100°F: d'équilibrage: NPS 6 x 8 pouce ANSI150-300L = 70 psig;
NPS 6 x 8 pouce ANSI300-600 = 115 psig.
- La pression de sortie pour des températures supérieures à 100°F ne doit pas dépasser les limites définies par l'ANSI/ASME B16-34.



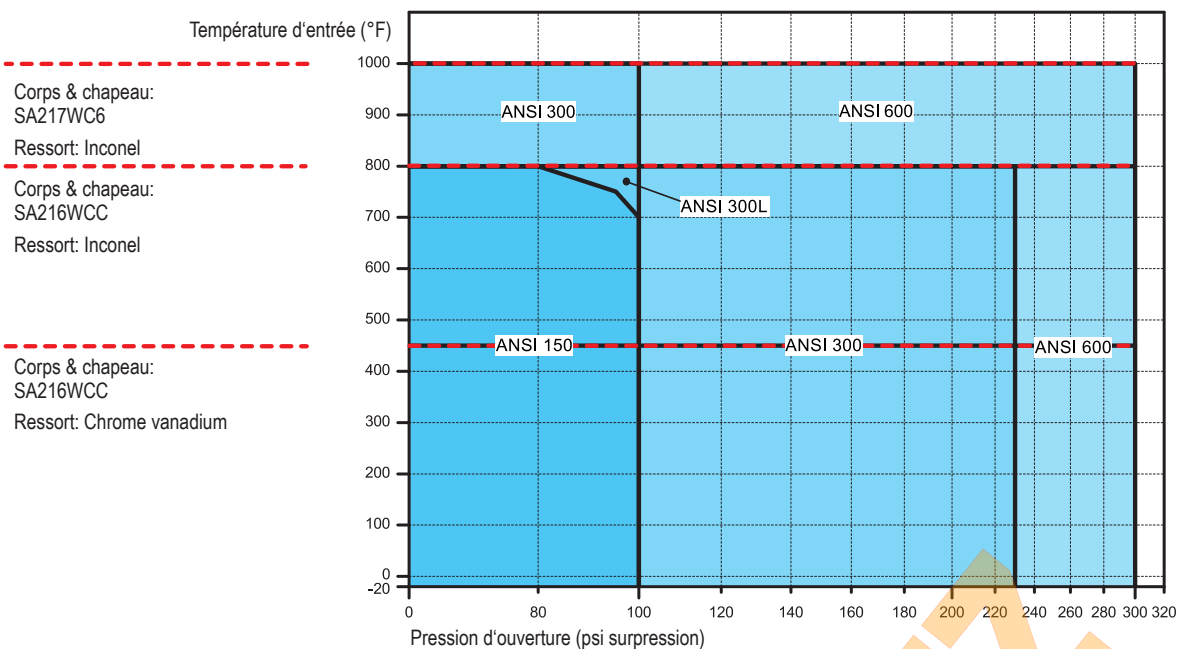

Spécifications - Code d'identification R (Surface 17,72 in²)

Taille de soupape	Matériau	Brides ANSI std. (RF ou RTJ)	Pression de début d'ouverture max.				Tenue max de la bride (sortie) (4)	Dimensions				Poids
			entrée	sortie	psig à 100°F	psig à 450°F		psig à 800°F	psig à 1000°F	I	I1	
6 R 8	SA216WCC	Chrome vanad.	150	150	100	100	60	9 1/2	9 7/16	45 1/2	20	500
6 R 8	SA216WCC	Inconel	150	150	100	80	60	9 1/2	9 7/16	45 1/2	20	500
6 R 8	SA216WCC	Chrome vanad.	300L	150	100	100	60	9 1/2	9 7/16	45 1/2	20	520
6 R 8	SA216WCC	Inconel	300L	150	100	100	60	9 1/2	9 7/16	45 1/2	20	520
6 R 10	SA216WCC	Chrome vanad.	300	150	230	230	100	10 1/2	9 7/16	45 1/2	20	620
6 R 10	SA216WCC	Inconel	300	150	230	230	100	10 1/2	9 7/16	45 1/2	20	620
6 R 10	SA217WC6	Inconel	300	150	100	100	100	9 1/2	9 7/16	45 1/2	20	520
6 R 10	SA216WCC	Chrome vanad.	600	150	300	300	100	10 1/2	9 7/16	49 1/2	20	660
6 R 10	SA216WCC	Inconel	600	150	300	300	100	10 1/2	9 7/16	49 1/2	20	660
6 R 10	SA217WC6	Inconel	600	150	300	300	100	10 1/2	9 7/16	49 1/2	20	660

Dimensions centre à face selon API 526

Remarques

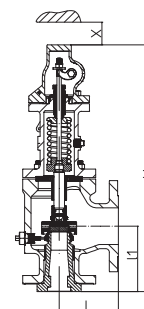
- Les soupapes réglées à une pdo inférieure à 15 psig n'ont pas le marquage ASME Code.
- Maximale Dimensions I et I1 +/- 1/8-pouce
- Contre-pression max admissible pour des soupapes avec soufflet à 100°F: d'équilibrage: NPS 6 x 8 pouce ANSI150-300L = 60 psig;
NPS 6 x 10 pouce ANSI300-600 = 100 psig.
- La pression de sortie pour des températures supérieures à 100°F ne doit pas dépasser les limites définies par l' ANSI/ASME B16-34.



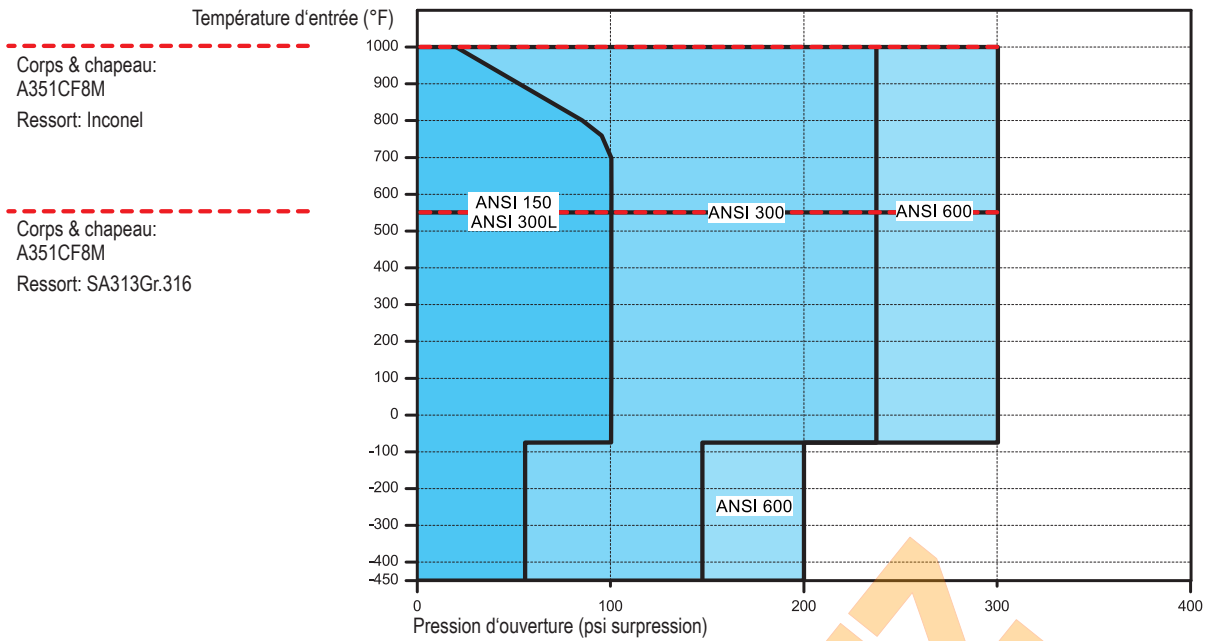

Spécifications - Code d'identification R (Surface 17,72 in²)

Taille de soupape	Matériau		Brides ANSI std. (RF ou RTJ)		Pression de début d'ouverture max. psig à							Tenue max de la bride (sortie) (4)	Dimensions				Poids lbs
					entrée	sortie	-450°F to -75°F	-75°F to 21°F	-20°F to 100°F	450°F	550°F		800°F	1000°F	pouce	I1	
pouce	Corps & chapeau	Ressort															
6 R 8	SA351CF8M	SA313Gr.316	150	150	55	100	100	100	100		60	9 1/2	9 7/16	45 1/2	20	500	
6 R 8	SA351CF8M	Inconel	150	150					100	80	20	60	9 1/2	9 7/16	45 1/2	20	500
6 R 8	SA351CF8M	SA313Gr.316	300L	150	55	100	100	100	100		60	9 1/2	9 7/16	45 1/2	20	520	
6 R 8	SA351CF8M	Inconel	300L	150					100	100	100	60	9 1/2	9 7/16	45 1/2	20	520
6 R 10	SA351CF8M	SA313Gr.316	300	150	150	230	230	230	230		100	10 1/2	9 7/16	45 1/2	20	620	
6 R 10	SA351CF8M	Inconel	300	150					230	230	230	100	10 1/2	9 7/16	45 1/2	20	620
6 R 10	SA351CF8M	SA313Gr.316	600	150	200	300	300	300	300		100	10 1/2	9 7/16	49 1/2	20	660	
6 R 10	SA351CF8M	Inconel	600	150					300	300	300	100	10 1/2	9 7/16	49 1/2	20	660

Dimensions centre à face selon API 526

Remarques

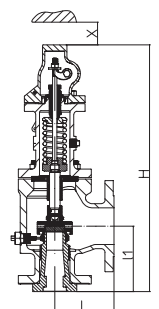
- Les soupapes réglées à une pdo inférieure à 15 psig n'ont pas le marquage ASME Code.
- Maximale Dimensions I et I1 +/- 1/8-pouce
- Contre-pression max admissible pour des soupapes avec soufflet à 100°F: d'équilibrage: NPS 6 x 8 pouce ANSI150-300L = 60 psig;
NPS 6 x 10 pouce ANSI300-600 = 100 psig.
- La pression de sortie pour des températures supérieures à 100°F ne doit pas dépasser les limites définies par l'ANSI/ASME B16-34.



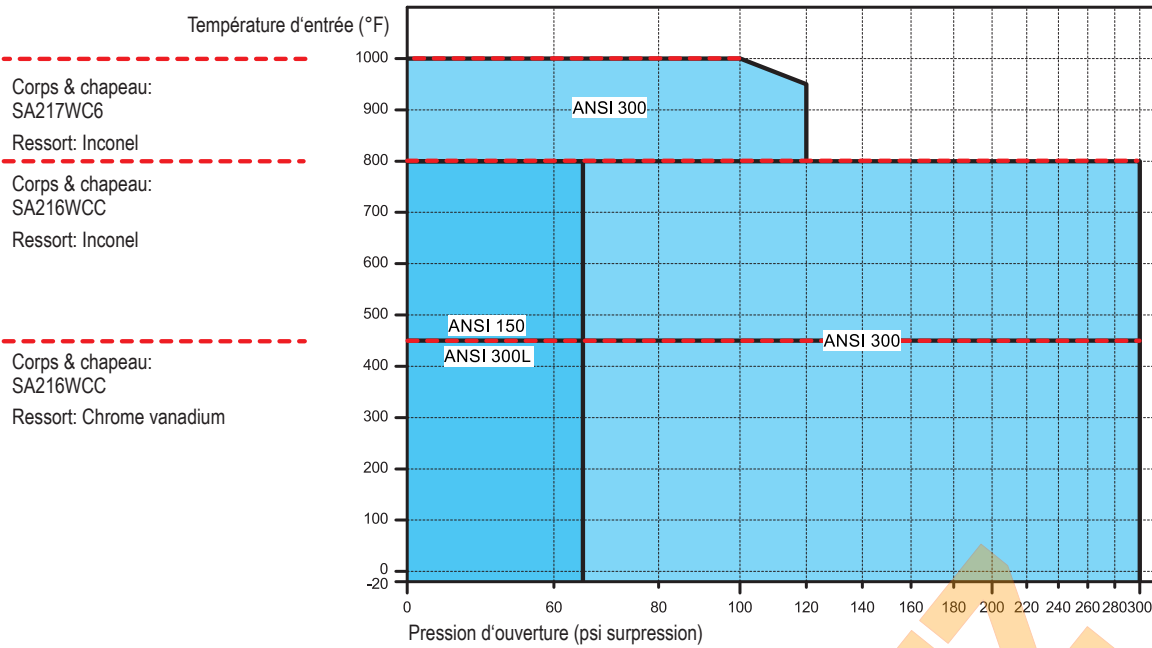

Spécifications - Code d'identification T (Surface 28,80 in²)

Taille de sou-pape	Matériau		Brides ANSI std. (RF ou RTJ)		Pression de début d'ouverture max.					Tenue max de la bride (sortie) (4)	Dimensions				Poids
					psig à 100°F	psig à 450°F	psig à 800°F	psig à 1000°F	psig à 100°F		I	I1	Max. H	Min. X	
pouce	Corps & chapeau	Ressort	entrée	sortie						pouce	pouce	pouce	pouce	lbs	
8 T 10	SA216WCC	Chrome vanad.	150	150	65	65			30	11	10 7/8	47 3/4	30	670	
8 T 10	SA216WCC	Inconel	150	150		65	65		30	11	10 7/8	47 3/4	30	670	
8 T 10	SA216WCC	Chrome vanad.	300L	150	65	65			30	11	10 7/8	47 3/4	30	700	
8 T 10	SA216WCC	Inconel	300L	150		65	65		30	11	10 7/8	47 3/4	30	700	
8 T 10	SA216WCC	Chrome vanad.	300	150	300	300			60	11	10 7/8	54 3/4	30	830	
8 T 10	SA216WCC	Inconel	300	150		300	300		60	11	10 7/8	54 3/4	30	830	
8 T 10	SA217WC6	Inconel	300	150			120	100	60	11	10 7/8	51 1/2	30	790	

Dimensions centre à face selon API 526

Remarques

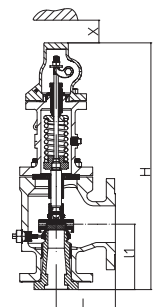
1. Les soupapes réglées à une pdo inférieure à 15 psig n'ont pas le marquage ASME Code.
2. Maximale Dimensions I et I1 +/- 1/8-pouce
3. Contre-pression max admissible pour des soupapes avec soufflet à 100°F: d'équilibrage: NPS 8 x 10 pouce ANSI 150-300L = 30 psig; NPS 8 x 10 pouce ANSI 300 = 60 psig.
4. La pression de sortie pour des températures supérieures à 100°F ne doit pas dépasser les limites définies par l'ANSI/ASME B16-34.



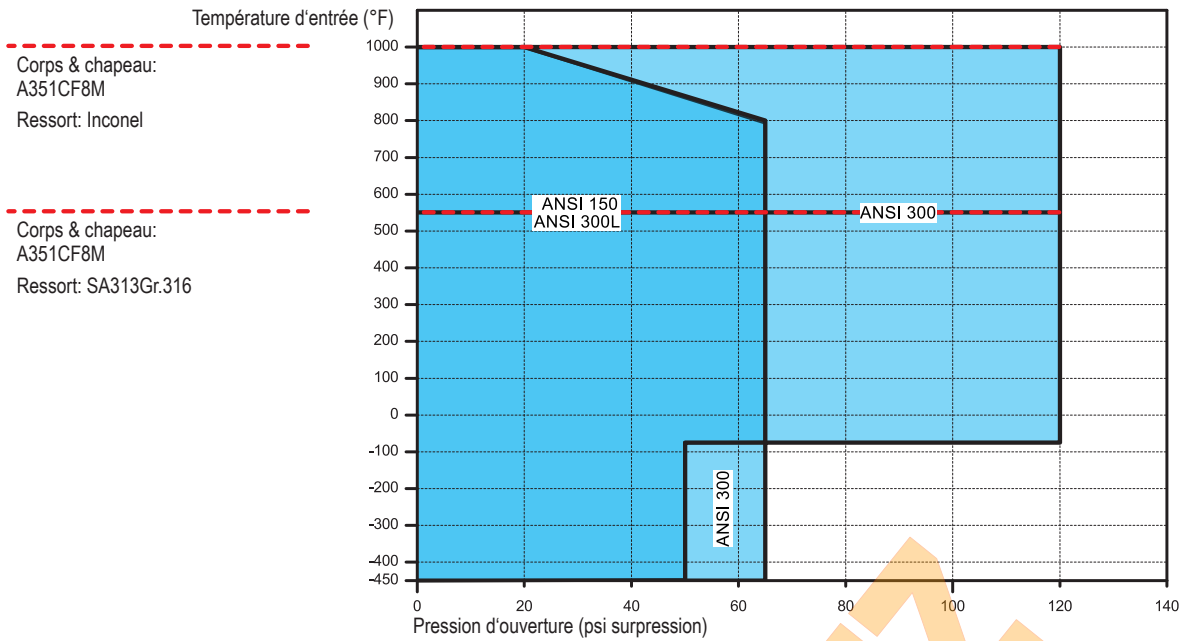

Spécifications - Code d'identification T (Surface 28,80 in²)

Taille de soupape	Matériau		Brides ANSI std. (RF ou RTJ)		Pression de début d'ouverture max. psig à							Tenue max de la bride (sortie) (4)	Dimensions				Poids
					entrée	sortie	-450°F to -75°F	-75°F to 21°F	-20°F to 100°F	450°F	550°F		800°F	1000°F	pouce	I1	
pouce	Corps & chapeau	Ressort															
8 T 10	SA351CF8M	SA313Gr.316	150	150	50	65	65	65	65			30	11	10 7/8	47 3/4	30	670
8 T 10	SA351CF8M	Inconel	150	150					65	65	20	30	11	10 7/8	47 3/4	30	670
8 T 10	SA351CF8M	SA313Gr.316	300L	150	50	65	65	65	65			30	11	10 7/8	47 3/4	30	700
8 T 10	SA351CF8M	Inconel	300L	150					65	65	65	30	11	10 7/8	47 3/4	30	700
8 T 10	SA351CF8M	SA313Gr.316	300	150	65	120	120	120	120			60	11	10 7/8	51 1/2	30	790
8 T 10	SA351CF8M	Inconel	300	150					120	120	120	60	11	10 7/8	51 1/2	30	790

Dimensions centre à face selon API 526

Remarques

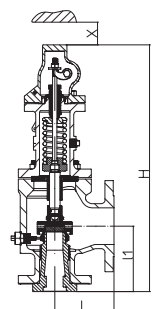
1. Les soupapes réglées à une pdo inférieure à 15 psig n'ont pas le marquage ASME Code.
2. Maximale Dimensions I et I1 +/- 1/8-pouce
3. Contre-pression max admissible pour des soupapes avec soufflet à 100°F: d'équilibrage: NPS 8 x 10 pouce ANSI 150-300L = 30 psig; NPS 8 x 10 pouce ANSI 300 = 60 psig.
4. La pression de sortie pour des températures supérieures à 100°F ne doit pas dépasser les limites définies par l'ANSI/ASME B16-34.



Coefficient de débit après abattement: 0,860		Code d'identification							
Pression d'ouverture		D	E	F	G	H	J	K	L
psig		0,1219 in ²	0,2173 in ²	0,340 in ²	0,558 in ²	0,869 in ²	1,427 in ²	2,036 in ²	3,160 in ²
< 30 psig avec + 3 psig surpression	5	44	78	122	200	311	511	729	1131
	10	53	95	148	244	379	623	889	1380
	Pour les valeurs intermédiaires supérieures ajouter la valeur ci-contre par psi.								
	15	63	112	175	288	448	736	1050	1629
	20	72	129	202	332	516	848	1210	1878
	30	92	163	256	420	653	1073	1531	2376
40	113	201	315	516	804	1321	1884	2924	
50	134	239	374	613	955	1568	2237	3472	
60	155	276	433	710	1106	1815	2590	4020	
70	176	314	492	807	1256	2063	2943	4568	
80	197	352	550	903	1407	2310	3296	5116	
90	218	389	609	1000	1558	2558	3649	5664	
100	240	427	668	1097	1708	2805	4002	6212	
110	261	465	727	1194	1859	3053	4356	6760	
120	282	503	786	1290	2010	3300	4709	7308	
130	303	540	845	1387	2160	3548	5062	7856	
140	324	578	904	1484	2311	3795	5415	8404	
150	345	616	963	1581	2462	4043	5768	8952	
160	366	653	1022	1678	2612	4290	6121	9500	
170	388	691	1081	1774	2763	4537	6474	10048	
180	409	729	1140	1871	2914	4785	6827	10596	
190	430	766	1199	1968	3065	5032	7180	11144	
200	451	804	1258	2065	3215	5280	7533	11692	
210	472	842	1317	2161	3366	5527	7886	12240	
220	493	879	1376	2258	3517	5775	8239	12788	
230	514	917	1435	2355	3667	6022	8592	13336	
240	536	955	1494	2452	3818	6270	8945	13884	
250	557	992	1553	2548	3969	6517	9298	14432	
260	578	1030	1612	2645	4119	6765	9652	14980	
270	599	1068	1671	2742	4270	7012	10005	15528	
280	620	1105	1730	2839	4421	7260	10358	16076	
290	641	1143	1789	2935	4572	7507	10711	16624	
300	662	1181	1848	3032	4722	7754	11064	17172	
320	705	1256	1966	3226	5024	8249	11770	18268	
340	747	1332	2083	3419	5325	8744	12476	19364	
360	789	1407	2201	3613	5626	9239	13182	20460	
380	832	1482	2319	3806	5928	9734	13888	21556	
Pour les valeurs intermédiaires supérieures ajouter la valeur ci-contre par psi.		2	4	6	10	15	25	35	55

¹⁾ 60°F et 14,7 psia

Coefficient de débit après abattement: 0,860	Code d'identification							
	D	E	F	G	H	J	K	L
Pression d'ouverture								
psig	0,1219 in ²	0,2173 in ²	0,340 in ²	0,558 in ²	0,869 in ²	1,427 in ²	2,036 in ²	3,160 in ²
400	874	1558	2437	4000	6229	10229	14594	22651
420	916	1633	2555	4193	6531	10724	15301	23747
440	958	1708	2673	4387	6832	11219	16007	24843
460	1001	1784	2791	4580	7133	11714	16713	25939
480	1043	1859	2909	4774	7435	12209	17419	27035
500	1085	1934	3027	4967	7736	12704	18125	28131
520	1127	2010	3145	5161	8037	13199	18831	29227
540	1170	2085	3263	5355	8339	13693	19537	30323
560	1212	2161	3381	5548	8640	14188	20243	31419
580	1254	2236	3498	5742	8942	14683	20950	32515
600	1297	2311	3616	5935	9243	15178	21656	33611
650	1402	2500	3911	6419	9997	16415	23421	36351
700	1508	2688	4206	6903	10750	17653	25186	39091
750	1614	2877	4501	7387	11503	18890	26952	41831
800	1719	3065	4796	7870	12257	20127	28717	44571
850	1825	3253	5090	8354	13010	21365	30482	47311
900	1931	3442	5385	8838	13764	22602	32248	50050
950	2036	3630	5680	9322	14517	23839	34013	52790
1000	2142	3819	5975	9806	15271	25076	35778	55530
1200	2565	4572	7154	11741	18285	30026	42840	66490
1400	2988	5326	8333	13676	21299	34975	49901	77449
1600	3410	6080	9512	15611	24312	39924	56962	
1800	3833	6833	10692	17547	27326	44873	64024	
2000	4256	7587	11871	19482	30340	49822	71085	
2200	4679	8340	13050	21417	33354	54771	78146	
2400	5102	9094	14229	23353	36368	59721		
2600	5524	9848	15408	25288	39382	64670		
2800	5947	10601	16588	27223				
3000	6370	11355	17767	29158				
3200	6793	12109	18946	31094				
3400	7215	12862	20125	33029				
3600	7638	13616	21304	34964				
3800	8061	14370	22484					
4000	8484	15123	23663					
5000	10598	18891	29559					
6000	12712	22660						
Pour les valeurs intermédiaires supérieures ajouter la valeur ci-contre par psi.	11	19	29	48	75	124	177	274

¹⁾ 60°F et 14,7 psia

Coefficient de débit après abattement: 0,860		Code d'identification					
Pression d'ouverture		M	N	P	Q	R	T
psig		3,987 in ²	4,807 in ²	7,07 in ²	12,24 in ²	17,72 in ²	28,80 in ²
< 30 psig avec + 3 psig surpression	5	1427	1720	2530	4380	6341	10306
	10	1741	2099	3087	5345	7738	12576
	Pas de marquage NB ou Code sur la plaque signalétique en dessous de 15 psig						
	15	2056	2479	3646	6312	9138	14852
	20	2370	2857	4202	7275	10531	17117
	30	2998	3615	5316	9204	13325	21657
40	3690	4448	6542	11327	16398	26651	
50	4381	5282	7768	13449	19471	31645	
60	5072	6116	8995	15572	22544	36640	
70	5764	6949	10221	17694	25616	41634	
80	6455	7783	11447	19817	28689	46628	
90	7146	8616	12673	21939	31762	51622	
100	7838	9450	13899	24062	34835	56617	
110	8529	10283	15125	26185	37908	61611	
120	9221	11117	16351	28307	40981	66605	
130	9912	11951	17577	30430	44053	71599	
140	10603	12784	18803	32552	47126	76594	
150	11295	13618	20029	34675	50199	81588	
160	11986	14451	21255	36797	53272	86582	
170	12678	15285	22481	38920	56345	91576	
180	13369	16119	23707	41042	59418	96571	
190	14060	16952	24933	43165	62491	101565	
200	14752	17786	26159	45288	65563	106559	
210	15443	18619	27385	47410	68636	111553	
220	16135	19453	28611	49533	71709	116548	
230	16826	20286	29837	51655	74782	121542	
240	17517	21120	31063	53778	77855	126536	
250	18209	21954	32289	55900	80928	131530	
260	18900	22787	33515	58023	84000	136524	
270	19591	23621	34741	60145	87073	141519	
280	20283	24454	35967	62268	90146	146513	
290	20974	25288	37193	64391	93219	151507	
300	21666	26122	38419	66513	96292	156501	
320	23048	27789	40871	70758			
340	24431	29456	43323	75003			
360	25814	31123	45775	79248			
380	27197	32790	48227	83494			
Pour les valeurs intermédiaires supérieures ajouter la valeur ci-contre par psi.		69	83	123	212	307	499

¹⁾ 60°F et 14,7 psia

Coefficient de débit après abattement: 0,860	Code d'identification					
	M	N	P	Q	R	T
Pression d'ouverture						
psig	3,987 in ²	4,807 in ²	7,07 in ²	12,24 in ²	17,72 in ²	28,80 in ²
400	28580	34457	50679	87739		
420	29962	36125	53131	91984		
440	31345	37792	55583	96229		
460	32728	39459	58035	100474		
480	34111	41126	60487	104719		
500	35493	42793	62939	108964		
520	36876	44461	65391	113209		
540	38259	46128	67843	117454		
560	39642	47795	70295	121700		
580	41025	49462	72747	125945		
600	42407	51129	75199	130190		
620	43790	52796	77651			
640	45173	54464	80104			
660	46556	56131	82556			
680	47939	57798	85008			
700	49321	59465	87460			
720	50704	61132	89912			
740	52087	62799	92364			
760	53470	64467	94816			
780	54852	66134	97268			
800	56235	67801	99720			
820	57618	69468	102172			
840	59001	71135	104624			
860	60384	72803	107076			
880	61766	74470	109528			
900	63149	76137	111980			
920	64532	77804	114432			
940	65915	79471	116884			
960	67297	81138	119336			
980	68680	82806	121788			
1000	70063	84473	124240			
1050	73520					
1100	76977					
1150						
1200						
Pour les valeurs intermédiaires supérieures ajouter la valeur ci-contre par psi.	346	417	613	1061	1536	2497

¹⁾ 60°F et 14,7 psia

Coefficient de débit après abattement: 0,860		Code d'identification							
Pression d'ouverture		D	E	F	G	H	J	K	L
psig		0,1219 in ²	0,2173 in ²	0,340 in ²	0,558 in ²	0,869 in ²	1,427 in ²	2,036 in ²	3,160 in ²
< 30 psig avec + 3 psig surpression	5	123	218	342	561	874	1435	2047	3177
	10	150	267	417	685	1066	1751	2498	3877
	Pas de marquage NB ou Code sur la plaque signalétique en dessous de 15 psig								
	15	177	315	492	808	1259	2067	2949	4577
	20	204	363	568	932	1451	2383	3400	5276
	30	258	459	718	1179	1836	3015	4301	6676
40	317	565	884	1451	2259	3710	5293	8215	
50	376	671	1050	1723	2683	4405	6285	9755	
60	436	777	1215	1994	3106	5100	7277	11294	
70	495	883	1381	2266	3529	5796	8269	12834	
80	554	988	1547	2538	3953	6491	9261	14374	
90	614	1094	1712	2810	4376	7186	10253	15913	
100	673	1200	1878	3082	4799	7881	11245	17453	
110	733	1306	2043	3354	5223	8576	12237	18992	
120	792	1412	2209	3626	5646	9272	13229	20532	
130	851	1518	2375	3897	6070	9967	14221	22071	
140	911	1624	2540	4169	6493	10662	15212	23611	
150	970	1729	2706	4441	6916	11357	16204	25150	
160	1030	1835	2872	4713	7340	12053	17196	26690	
170	1089	1941	3037	4985	7763	12748	18188	28229	
180	1148	2047	3203	5257	8186	13443	19180	29769	
190	1208	2153	3369	5528	8610	14138	20172	31308	
200	1267	2259	3534	5800	9033	14833	21164	32848	
210	1327	2365	3700	6072	9457	15529	22156	34387	
220	1386	2471	3866	6344	9880	16224	23148	35927	
230	1445	2576	4031	6616	10303	16919	24140	37466	
240	1505	2682	4197	6888	10727	17614	25132	39006	
250	1564	2788	4362	7160	11150	18310	26124	40545	
260	1623	2894	4528	7431	11573	19005	27115	42085	
270	1683	3000	4694	7703	11997	19700	28107	43624	
280	1742	3106	4859	7975	12420	20395	29099	45164	
290	1802	3212	5025	8247	12843	21090	30091	46703	
300	1861	3317	5191	8519	13267	21786	31083	48243	
320	1980	3529	5522	9063	14114	23176	33067	51322	
340	2099	3741	5853	9606	14960	24567	35051	54401	
360	2217	3953	6185	10150	15807	25957	37035	57480	
380	2336	4164	6516	10694	16654	27347	39018	60559	
Pour les valeurs intermédiaires supérieures ajouter la valeur ci-contre par psi.		6	11	17	27	42	70	99	154

Coefficient de débit après abattement: 0,860	Code d'identification							
	D	E	F	G	H	J	K	L
Pression d'ouverture								
psig	0,1219 in ²	0,2173 in ²	0,340 in ²	0,558 in ²	0,869 in ²	1,427 in ²	2,036 in ²	3,160 in ²
400	2455	4376	6847	11237	17500	28738	41002	63638
420	2574	4588	7178	11781	18347	30128	42986	66717
440	2692	4800	7510	12325	19194	31519	44970	69796
460	2811	5011	7841	12868	20041	32909	46954	72875
480	2930	5223	8172	13412	20887	34300	48938	75954
500	3049	5435	8504	13956	21734	35690	50922	79033
520	3168	5647	8835	14500	22581	37081	52905	82112
540	3286	5858	9166	15043	23428	38471	54889	85191
560	3405	6070	9497	15587	24274	39861	56873	88271
580	3524	6282	9829	16131	25121	41252	58857	91350
600	3643	6493	10160	16674	25968	42642	60841	94429
650	3940	7023	10988	18034	28085	46118	65800	102126
700	4237	7552	11816	19393	30202	49594	70760	109824
750	4533	8081	12645	20752	32318	53071	75719	117521
800	4830	8611	13473	22111	34435	56547	80679	125219
850	5127	9140	14301	23471	36552	60023	85639	132917
900	5424	9669	15129	24830	38669	63499	90598	140614
950	5721	10199	15958	26189	40786	66975	95558	148312
1000	6018	10728	16786	27548	42903	70451	100517	156009
1100	6612	11787	18442	30267	47136	77403	110437	171405
1200	7206	12845	20099	32986	51370	84355	120356	186800
1300	7800	13904	21755	35704	55604	91308	130275	202195
1400	8394	14963	23412	38423	59837	98260	140194	217590
1500	8988	16021	25068	41141	64071	105212	150113	232985
1600	9582	17080	26724	43860	68305	112164	160033	
1700	10175	18139	28381	46578	72538	119116	169952	
1800	10769	19197	30037	49297	76772	126069	179871	
1900	11363	20256	31694	52015	81006	133021	189790	
2000	11957	21315	33350	54734	85239	139973	199709	
2150	12848	22903	35835	58811	91590	150401	214588	
2300	13739	24491	38320	62889	97940	160830		
2450	14630	26079	40804	66967	104291	171258		
2600	15520	27667	43289	71045	110641	181686		
2750	16411	29255	45774	75123	116992			
2900	17302	30843	48258	79200				
Pour les valeurs intermédiaires supérieures ajouter la valeur ci-contre par psi.	30	53	83	136	212	348	496	770

Coefficient de débit après abattement: 0,860		Code d'identification					
Pression d'ouverture		M	N	P	Q	R	T
psig		3,987 in ²	4,807 in ²	7,07 in ²	12,24 in ²	17,72 in ²	28,80 in ²
< 30 psig avec + 3 psig surpression	5	4008	4833	7108	12306	17815	28955
	10	4891	5897	8674	15016	21739	35333
	Pas de marquage NB ou Code sur la plaque signalétique en dessous de 15 psig						
	15	5774	6962	10239	17727	25664	41711
	20	6657	8026	11805	20438	29588	48088
	30	8423	10155	14936	25859	37436	60844
40		10365	12497	18381	31822	46069	74875
50		12308	14839	21825	37785	54702	88906
60		14250	17181	25270	43748	63335	102937
70		16193	19523	28714	49711	71968	116968
80		18135	21865	32158	55675	80601	130999
90		20078	24207	35603	61638	89234	145030
100		22020	26549	39047	67601	97867	159061
110		23962	28891	42492	73564	106500	173092
120		25905	31233	45936	79527	115133	187123
130		27847	33575	49381	85491	123766	201155
140		29790	35917	52825	91454	132399	215186
150		31732	38258	56270	97417	141032	229217
160		33675	40600	59714	103380	149665	243248
170		35617	42942	63158	109344	158298	257279
180		37559	45284	66603	115307	166931	271310
190		39502	47626	70047	121270	175564	285341
200		41444	49968	73492	127233	184197	299372
210		43387	52310	76936	133196	192830	313403
220		45329	54652	80381	139160	201463	327434
230		47272	56994	83825	145123	210096	341465
240		49214	59336	87269	151086	218729	355496
250		51156	61678	90714	157049	227362	369527
260		53099	64020	94158	163012	235995	383558
270		55041	66362	97603	168976	244628	397590
280		56984	68703	101047	174939	253261	411621
290		58926	71045	104492	180902	261894	425652
300		60869	73387	107936	186865	270527	439683
320		64753	78071	114825	198792		
340		68638	82755	121714	210718		
360		72523	87439	128603	222644		
380		76408	92123	135491	234571		
Pour les valeurs intermédiaires supérieures ajouter la valeur ci-contre par psi.		194	234	344	596	863	1403

Coefficient de débit après abattement: 0,860	Code d'identification					
	M	N	P	Q	R	T
Pression d'ouverture						
psig	3,987 in²	4,807 in²	7,07 in²	12,24 in²	17,72 in²	28,80 in²
500	99717	120226	176825	306129		
520	103602	124910	183714	318056		
540	107487	129593	190602	329982		
560	111372	134277	197491	341909		
580	115257	138961	204380	353835		
600	119141	143645	211269	365761		
620	123026	148329	218158			
640	126911	153013	225047			
660	130796	157697	231936			
680	134681	162380	238824			
700	138566	167064	245713			
720	142450	171748	252602			
740	146335	176432	259491			
760	150220	181116	266380			
780	154105	185800	273269			
800	157990	190483	280158			
820	161875	195167	287047			
840	165760	199851	293935			
860	169644	204535	300824			
880	173529	209219	307713			
900	177414	213903	314602			
920	181299	218587	321491			
940	185184	223270	328380			
960	189069	227954	335269			
980	192954	232638	342157			
1000	196838	237322	349046			
1050	206551					
1100	216263					
1150						
1200						
Pour les valeurs intermédiaires supérieures ajouter la valeur ci-contre par psi.	971	1171	1722	2982	4317	7016

Coefficient de débit après abattement: 0,724		Code d'identification							
Pression d'ouverture		D	E	F	G	H	J	K	L
psig		0,1219 in ²	0,2173 in ²	0,340 in ²	0,558 in ²	0,869 in ²	1,427 in ²	2,036 in ²	3,160 in ²
< 30 psig avec + 3 psig surpression	5	9	17	26	43	68	111	158	246
	10	12	22	34	55	86	142	202	313
	Pas de marquage NB ou Code sur la plaque signalétique en dessous de 15 psig								
	15	14	25	40	65	101	167	238	369
	20	16	29	45	74	115	188	269	417
	30	19	34	54	88	137	226	322	499
40	22	40	62	102	159	260	372	577	
50	25	44	69	114	177	291	415	645	
60	27	49	76	125	194	319	455	706	
70	29	52	82	135	210	344	492	763	
80	31	56	88	144	224	368	525	816	
90	33	59	93	153	238	391	557	865	
100	35	63	98	161	251	412	587	912	
110	37	66	103	169	263	432	616	956	
120	39	69	107	176	275	451	644	999	
130	40	71	112	184	286	469	670	1040	
140	42	74	116	191	297	487	695	1079	
150	43	77	120	197	307	504	719	1117	
160	44	79	124	204	317	521	743	1153	
170	46	82	128	210	327	537	766	1189	
180	47	84	132	216	336	552	788	1223	
190	48	86	135	222	346	568	810	1257	
200	50	89	139	228	355	582	831	1289	
210	51	91	142	233	363	597	851	1321	
220	52	93	146	239	372	611	871	1352	
230	53	95	149	244	380	624	891	1383	
240	54	97	152	249	388	638	910	1413	
250	56	99	155	255	396	651	929	1442	
260	57	101	158	260	404	664	947	1470	
270	58	103	161	265	412	677	965	1498	
280	59	105	164	269	420	689	983	1526	
290	60	107	167	274	427	701	1000	1553	
300	61	109	170	279	434	713	1018	1579	
320	63	112	175	288	449	737	1051	1631	
340	65	116	181	297	462	759	1083	1681	
360	67	119	186	305	476	781	1115	1730	
380	69	122	191	314	489	803	1145	1777	

Coefficient de débit après abattement: 0,724	Code d'identification							
	D	E	F	G	H	J	K	L
Pression d'ouverture								
psig	0,1219 in ²	0,2173 in ²	0,340 in ²	0,558 in ²	0,869 in ²	1,427 in ²	2,036 in ²	3,160 in ²
400	70	125	196	322	501	823	1175	1824
420	72	128	201	330	514	844	1204	1869
440	74	132	206	338	526	864	1232	1913
460	75	134	210	345	538	883	1260	1956
480	77	137	215	353	549	902	1287	1998
500	79	140	219	360	561	921	1314	2039
520	80	143	224	367	572	939	1340	2079
540	82	146	228	374	583	957	1365	2119
560	83	148	232	381	593	974	1390	2158
580	85	151	236	388	604	992	1415	2196
600	86	154	240	394	614	1009	1439	2233
650	90	160	250	410	639	1050	1498	2325
700	93	166	260	426	663	1089	1554	2412
750	96	172	269	441	687	1128	1609	2497
800	99	177	277	455	709	1165	1662	2579
850	103	183	286	469	731	1200	1713	2658
900	106	188	294	483	752	1235	1762	2735
950	108	193	302	496	773	1269	1811	2810
1000	111	198	310	509	793	1302	1858	2883
1200	122	217	340	558	869	1426	2035	3159
1400	132	235	367	602	938	1541	2198	3412
1600	141	251	392	644	1003	1647	2350	
1800	149	266	416	683	1064	1747	2492	
2000	157	280	439	720	1121	1841	2627	
2200	165	294	460	755	1176	1931	2755	
2400	172	307	481	789	1228	2017		
2600	179	320	500	821	1279	2100		
2800	186	332	519	852				
3000	193	343	537	882				
3200	199	355	555	911				
3400	205	366	572	939				
3600	211	376	589	966				
3800	217	387	605					
4000	222	397	620					
5000	249	443	694					
6000	272	486						

Coefficient de débit après abattement: 0,724		Code d'identification					
Pression d'ouverture		M	N	P	Q	R	T
psig		3,987 in ²	4,807 in ²	7,07 in ²	12,24 in ²	17,72 in ²	28,80 in ²
< 30 psig avec + 3 psig surpression	5	310	374	550	952	1379	2241
	10	395	477	701	1214	1758	2857
	Pas de marquage NB ou Code sur la plaque signalétique en dessous de 15 psig						
	15	465	561	825	1429	2068	3362
	20	526	634	933	1615	2338	3800
	30	630	760	1117	1934	2800	4552
40	728	877	1290	2234	3234	5256	
50	813	981	1442	2497	3615	5876	
60	891	1074	1580	2736	3960	6437	
70	962	1160	1707	2955	4278	6953	
80	1029	1241	1825	3159	4573	7433	
90	1091	1316	1935	3350	4851	7883	
100	1150	1387	2040	3532	5113	8310	
110	1207	1455	2140	3704	5362	8716	
120	1260	1519	2235	3869	5601	9103	
130	1312	1581	2326	4027	5830	9475	
140	1361	1641	2414	4179	6050	9832	
150	1409	1699	2498	4325	6262	10178	
160	1455	1754	2580	4467	6467	10511	
170	1500	1808	2660	4605	6666	10835	
180	1543	1861	2737	4738	6860	11149	
190	1586	1912	2812	4868	7048	11454	
200	1627	1962	2885	4995	7231	11752	
210	1667	2010	2956	5118	7409	12042	
220	1706	2057	3026	5238	7584	12326	
230	1745	2104	3094	5356	7754	12603	
240	1782	2149	3160	5471	7921	12874	
250	1819	2193	3225	5584	8084	13139	
260	1855	2236	3289	5695	8244	13399	
270	1890	2279	3352	5803	8401	13655	
280	1925	2321	3414	5910	8556	13905	
290	1959	2362	3474	6014	8707	14151	
300	1993	2402	3533	6117	8856	14393	
320	2058	2481	3649	6318			
340	2121	2558	3762	6512			
360	2183	2632	3871	6701			
380	2243	2704	3977	6885			

Coefficient de débit après abattement: 0,724	Code d'identification					
	M	N	P	Q	R	T
Pression d'ouverture						
psig	3,987 in ²	4,807 in ²	7,07 in ²	12,24 in ²	17,72 in ²	28,80 in ²
400	2301	2774	4080	7063		
420	2358	2843	4181	7238		
440	2413	2909	4279	7408		
460	2467	2975	4375	7575		
480	2520	3039	4469	7738		
500	2572	3101	4562	7897		
520	2623	3163	4652	8054		
540	2673	3223	4740	8207		
560	2722	3282	4827	8358		
580	2771	3340	4913	8506		
600	2818	3397	4997	8651		
620	2864	3454	5079			
640	2910	3509	5161			
660	2955	3563	5241			
680	3000	3617	5320			
700	3044	3670	5397			
720	3087	3722	5474			
740	3129	3773	5549			
760	3171	3824	5624			
780	3213	3874	5697			
800	3254	3923	5770			
820	3294	3972	5842			
840	3334	4020	5912			
860	3374	4068	5982			
880	3413	4115	6052			
900	3451	4161	6120			
920	3489	4207	6188			
940	3527	4252	6254			
960	3564	4297	6321			
980	3601	4342	6386			
1000	3638	4386	6451			
1050	3728					
1100	3815					
1150						
1200						

	SAFE-FN ANSI Fig. 970
	Fig. 971-974
ASME Code Section VIII-Division 1 (UV-stamp, NB-stamp) USA	X
Canada Registration - CRN (seulm. Exécution avec UV-stamp)	X
Directive équipements sous pression PED 97/23/EG Module B+D	X

Étanchéité de siège selon norme d'usine supérieure à celle garantie par la norme API 527

Coefficient de débit après
abattement K

UV-/NB-stamp

K	UV-/NB-stamp									
	1"x2"	1 1/2"x2" 1 1/2"x2 1/2"	1 1/2"x3"	2"x3"	3"x4"	3"x6"	4"x6"	6"x8"	6"x10"	8"x10"
Vapeur / Gaz	0,860									
Liquides	0,724									

FIMIC METV

Clapet avec insert en matériau souple: WEDI

Aflas	-20 °F à +500 °F
BUNA-N	-65 °F à +275 °F
Chemraz	-20 °F à +450 °F
EPR	-65 °F à +325 °F
Fluoraz	-20 °F à +500 °F
Kalrez®	-20 °F à +550 °F
Silicone	-150 °F à +450 °F
Viton®	-65 °F à +400 °F

Nomenclature

Pos.	Désignation	
74	Bague de serrage	SA479Gr.316L
75	Joint	Voir matériaux ci-dessus
77	Vis de blocage	SA479Gr.304

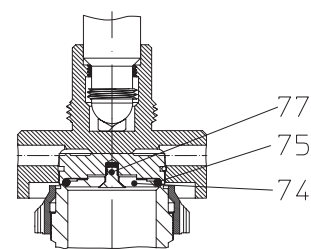

Clapet avec insert en matériau souple WEDI

Nomenclature

Pos.	Désignation	
55	Soufflet	Acier inoxydable / Inconel unit

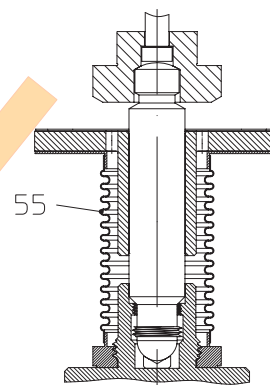

Modèle avec soufflet (Acier inoxydable)

Nomenclature

Pos.	Désignation	
71	Joint	Acier inox
72	Bouchon fileté	SA479Gr.316L

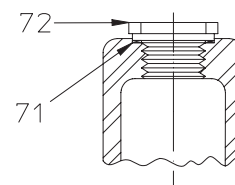

Exécution pour vis de blocage (Acier inoxydable)

Nomenclature

Pos.	Désignation	
14	Tige, supérieure	SA479Gr.316L
17	Vis de serrage	SA479Gr.316L
21	Ecrou de blocage	SA479Gr.316L
27	Joint (Couvercle)	Acier inox
28	Couvercle	SA216WCC
49	Vis	SA193-B7
71	Joint	Acier inox
72	Bouchon fileté	SA479Gr.316L
82	Adaptateur	SA108Gr.1018

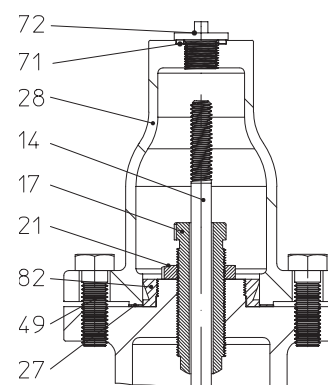

Capot boulonné

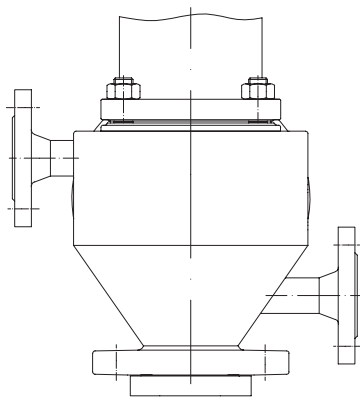

Enveloppe de réchauffage

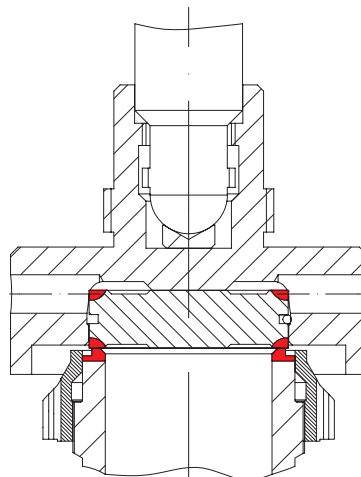

Buse stellite SA479Gr.316Ti / Stellite No. 21
 Clapet stellite SA479Gr.316Ti / Stellite No. 6

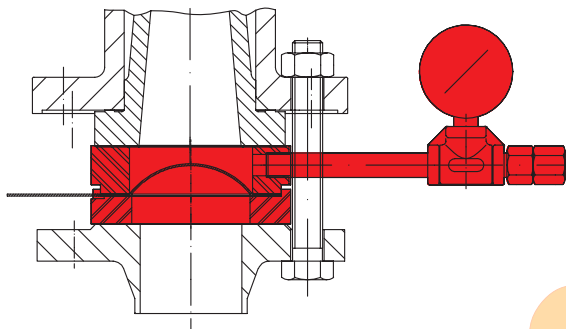

Disque de rupture

FIMIC METZ



Technique d'avenir.
 ROBINETS ALLEMANDS DE QUALITÉ

ARI-Armaturen Albert Richter GmbH & Co. KG, D-33756 Schloß Holte-Stukenbrock, Allemagne.
 Tél. +49 52 07 / 994-0, Télécopie +49 52 07 / 994-158 ou 159 Internet: <http://www.ari-armaturen.com> E-mail: info.vertrieb@ari-armaturen.com

FIMIC SAS
 4, rue des Nonnetiers - Actipôle de Metz - Borny 57070 METZ
 Tél : 03.87.76.32.32 Fax : 03.87.76.99.76
 Email : fimic@fimic.com <http://www.fimic.com>



PASSAGE DE FLUIDES-ÉLASTOMÈRES SPÉCIAUX